



Manual de usuario

**EV3**

Gracias por elegir Jiangxi Jiangling Group Electric Vehicle Co. Ltd. (En adelante denominado “JMEV”).

**¡EV3 es un vehículo 100% eléctrico!**

Para que pueda conducir y mantener el vehículo de forma segura y correcta, y obtener el máximo rendimiento, lea atentamente este manual de instrucciones antes de utilizar el vehículo y consérvelo correctamente después de leerlo.

**Después de leer este Manual de usuario, guárdelo en el automóvil para facilitar su lectura.**

Si revende este automóvil a otro propietario, envíe este Manual de usuario al nuevo propietario de este automóvil, para que pueda conocer el método de conducción correcto de este coche.

Dado que este Manual de usuario es una descripción general de este vehículo, que incluye muchas configuraciones diferentes, algunas de las características descritas pueden no ser aplicables a su vehículo específico.

La estrategia de Jiangxi Jiangling Group Electric Vehicle es continuamente mejorar las características técnicas del vehículo. Por lo tanto, Jiangxi Jiangling Group Electric Vehicle se reserva el derecho de cambiar el producto luego de imprimir este Manual de usuario sin previo aviso.

Las imágenes de este Manual de usuario son diagramas esquemáticos solo como referencia.

Gracias por su apoyo y amor por el vehículo eléctrico del Grupo Jiangxi Jiangling.  
¡Le desamos un feliz viaje!

Vehículo eléctrico Co., Ltd. del grupo Jiangxi Jiangling.

## INFORMACIÓN IMPORTANTE

### Uso del vehículo

Cuando compre un automóvil, verifique si los documentos técnicos adjuntos están completos y lea atentamente este Manual de usuario antes de utilizar el vehículo. Está estrictamente prohibido modificar el vehículo sin autorización (como modificar el circuito, instalar otros equipos eléctricos, modificación de neumáticos, etc.), los accidentes de seguridad resultantes correrán por su cuenta.

Entorno del vehículo: Cumplir con las condiciones necesarias para conducir en ciudades nacionales con invierno promedio. Temperatura no inferior a menos 20°C, temperatura de verano no superior a 50°C y altitud inferior a 3.500 metros.

Entorno de carga: 0°C -50°C, sin pack de batería -20°C -50°C, con calefacción por batería.

### Sistema de registro de datos de eventos (EDR)

Este vehículo está equipado con un sistema de registro de datos de eventos (EDR), que registra principalmente el tiempo del incidente, velocidad del vehículo, estado de frenado, estado del cinturón de seguridad, tiempo de despliegue del airbag, etc., y se utiliza para ayudar en el análisis de accidentes.

◆ Los datos registrados por EDR de este vehículo son los siguientes:

- Aceleración longitudinal del vehículo.
- Aceleración lateral del vehículo.
- Velocidad del vehículo.
- Número de identificación del vehículo.
- Ángulo de dirección del volante.
- La hora en que ocurrió la colisión (día, mes, año, minuto, segundo).
- Posición de marcha de la palanca de cambios.
- Posición del pedal de freno.
- Estado del sistema de aparcamiento.
- Estado del interruptor de intermitentes.
- Pretensor del cinturón de seguridad (si está equipado) y tiempo de despliegue de la bolsa de aire del conductor y del pasajero delantero.
- Estado de alarma del sistema de control de presión de neumáticos.
- Estado de funcionamiento del sistema de frenos antibloqueo (ABS).

◆ Acceso a herramientas de lectura de datos EDR.

- Se necesitan herramientas especiales para leer datos EDR. Consulte al distribuidor autorizado de JMEV por más detalles.

**Nota:** El EDR registrará datos sólo cuando el vehículo tenga un cierto grado de colisión, pero no registrará datos durante la conducción normal.

## GARANTÍA DEL VEHÍCULO

**No modifique el vehículo.** La modificación dañará el funcionamiento de su vehículo, la seguridad de conducción, maniobrabilidad y vida útil, así como la preservación de su valor, pudiendo incluso violar las leyes nacionales. Además, las fallas del vehículo y la degradación del rendimiento del vehículo causadas por alguna modificación no serán cubiertas por la “*garantía de calidad*” de la empresa.

No instale equipos de comunicación móvil en el vehículo ni utilice equipos de comunicación móvil durante la conducción, esto puede afectar el rendimiento del vehículo y la seguridad de los pasajeros. Si necesita utilizar un equipo de comunicación móvil o computadora portátil, estacione su vehículo en un área segura.

Si el vehículo necesita ser reemplazado, los accesorios calificados producidos por el proveedor de JMEV son los que se deben utilizar. Avería del vehículo provocada por el uso de repuestos que no sean los calificados proporcionados por nuestros proveedores no estarán cubiertos por nuestra “*garantía de calidad*”.

Después de leer este Manual de usuario, si aún tiene dudas, puede acudir a los puntos de servicio autorizados.

Propiedad en derechos de autor. El contenido de este manual no se reproducirá sin permiso y no está permitido citar ni reimprimir su contenido.

## MÉTODO DE APLICACIÓN

Este Manual de usuario contiene información importante, consejos, sugerencias y advertencias sobre cómo utilizar este coche. Cuando opere el vehículo, deberá seguir las palabras de advertencia para evitar lesiones personales o daños al vehículo.

Es posible que este Manual de usuario no esté aplicable a todos los modelos. Para configuraciones de algunos modelos o funciones, aparecerá un “\*” junto al título de presentación del mismo a menos que se especifique lo contrario, las direcciones de los vehículos (frente, trasera, izquierda y derecha) en este manual están sujetos a la dirección de conducción de vehículos.

**Los tipos de advertencia, formatos y métodos de uso en este Manual de usuario son los siguientes:**

### **ADVERTENCIA**

El texto con este símbolo contiene información relacionada para su seguridad y recordatorios de que puede haber tráfico, accidentes y lesiones.

 **Información.** Este símbolo indica que ese texto contiene información adicional.

 **Protección ambiental.** El texto con este símbolo contiene instrucciones de protección ambiental.

### **NOTA**

El texto con este símbolo notifica de un posible daño al vehículo.

### **Flechas que indican operación.**

Muestran funcionamiento y dirección (como empujar hacia arriba, tirar hacia abajo, girar a la izquierda, moverse de un lado a otro).

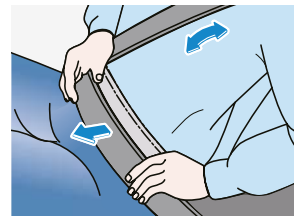

## TABLA DE CONTENIDO

### 1 : FUNCIONES

#### Descripción General

Vista Frontal	16
Vista Trasera	17
*Cabina (modelo con cambio de paleta)	18
*Cabina (modelo con cambio de perilla)	19

#### Instrucciones de Carga

Asuntos que requieren atención al cargar	20
Interfases de avisos	21
*Unidades de carga a bordo (GB) / (EUR)	24
Descripción del modo de carga	25
Carga lenta	25
Carga rápida	28

#### Batería

Batería de alimentación	29
Sistema de calefacción eléctrica	31
Reciclaje del paquete de baterías	31
Desconectar y revisar la batería	32
Uso y mantenimiento adecuado	33

#### Instrumentación e Indicadores

Grupo de instrumentos	34
Visualización del nivel de Batería	35
Indicadores	35

#### Sistema de información del conductor

Computadora abordo	42
Descripción de la información	43

#### Apertura y Cierre

Llave	44
Bloqueo/desbloqueo remoto de puertas	46
Manija interior de la puerta	47
Bloqueo Central	48
Bloqueo automático de puertas	49
Desbloqueo por colisión	49
Ventana Eléctrica	49
Descenso del vidrio con un solo toque	50
Apertura de maletero delantero	52
Apertura de maletero trasero	53
Apertura de emergencia	54

## TABLA DE CONTENIDO

### Iluminación

Luces de posición delantera y traseras	55
Interruptor de luces	57
Luz de posición	57
Luz de cruce	58
Ajuste de altura de los faros	58
Follow Me Home (Headlight Delay Off)	58
Luz de carretera	59
Luz de paso	60
Luz antiniebla trasera	60
Señal de giro	60
*Faros automáticos	61
Luz de freno	61
Luz de reversa	61
Luz de lectura frontal	62
*Luz de bienvenida	62
Luz del maletero	62

### Lava y limpiaparabrisas

Interruptor de Limpiaparabrisas	63
---------------------------------	----

Limpiaparabrisas delantero	64
----------------------------	----

### Parabrisas y espejo retrovisor

Lavado del parabrisas	64
Espejo retrovisor exterior	64
Ajuste manual	64
Ajuste eléctrico	65
Espejo retrovisor interior	65

### Parasola y espejo cosmético

Visera solar	66
*Espejo cosmético	66

### Asientos

Parámetros de diseño del asiento	67
Asiento delantero	68
Asiento trasero	69

### Operaciones internas

Toma de corriente delantero de 12V	70
Interfaz frontal USB	71
*Soporte para teléfono móvil	71
*Carga rápida delantera del celular	72

## TABLA DE CONTENIDO

Caja de almacenamiento frontal	73	<b>Aplicación móvil</b>	<b>85</b>
Portavasos delantero	73	*Control remoto (solo mercado chino)	86
Caja almacenamiento panel interior puerta	74	*Control Bluetooth (solo mercado chino)	86
Caja almac. izquierda panel instrumentos	74	<b>Arranque y conducción</b>	
Guantera	75	Arranque inteligente no inductivo	87
Maletero	75	*Freno de mano mecánico	88
Posabrazos de pasajero	76	*Freno de mano electrónico	89
Clip	76	Cambios	91
<b>Sistema de Aire Acondicionado</b>		*Volante multifunción	94
*Interfaz de control	77	Bocina	94
Control de modos de aire acondicionado	79	<b>Asistencia a la Conducción</b>	
Refrigeración	80	*Radar de marcha atrás	95
Calefacción	81	*Imagen de reversa	96
Desempañador/deshumidificador	82	*Imagen panorámica	96
Salidas de aire frontal	82	Vistas 2D y 3D	97
Salida de aire central	83	Configuración	97
Instrucciones de uso	99	Modo de pedal único	98
<b>Sistema Multimedia</b>		Modo lento	99
Pantalla táctil central	84	ABS+EBD	99

## TABLA DE CONTENIDO

Asistencia en pendientes	99	Procedimiento de inicio del TPMS	104
Control auxiliar de freno ESC	100	Configuración del TPMS	105
Sistema de frenos antibloqueo (ABS)	100	*Función de reconocimiento de voz (sólo mercado chino)	106
Sistema electrónico de distribución de potencia de frenado (EBD)	100		
*Asistencia de frenado de peligro (HBA)	100		
Sistema de control de tracción (TCS)	100		
*Control de estabilidad corporal (ESC)	100		
*Inicio y apagado del sistema ESC	101		
*Control de descenso de pendientes (HDC)	102		
*Encendido y apagado del sistema HDC	102		
Control de laderas (HHC)	103		
Sistema de alerta de peatones (VSP)	103		
*Función de liberación de emergencia	103		
*Función de retención automática (Autohold)	103		
*Control potencia dinámico del coche (CDP)	103		
*Función de detención de carga	104		
*Sistema monitoreo presión de fuego (i-TPMS)	104		

## 2 : SEGURIDAD

### Conducción segura

Descripción general	107
Introd al dispositivo de seguridad	107
Precauciones antes de conducir	108
Factores que afectan conducción segura	108
Ocupantes correctamente sentados	109
Seguridad en cabina	110

### Cinturón de seguridad

Función y precauciones de uso	111
Abrochar y desabrochar	112
Aviso de cinturón desabrochado	114
Uso del cinturón en embarazadas	114

## TABLA DE CONTENIDO

### Airbag

Función del airbag	115
Airbag frontal	117
Condiciones y circunstancias de apertura del airbag	118

### Dispositivos de protección infantil

Instrucciones para el transporte de niños	118
Asiento infantil	119
Selección de asiento infantil	120
Asiento para jóvenes	121
Dispositivo de protección para niños ISOFIX	121
Instalar asientos para niños	122
Instalar asientos para jóvenes	124
Información sobre posiciones ISOFIX	125
Seguro para niños en puertas traseras	128

### Funcionamiento seguro

Seguridad en operación de eléctricos	129
Protección fallos de vehículos eléctricos	129

## 3 : CONDUCCIÓN

### Entorno de la conducción

Instrucciones en período rodaje	132
Conducción económica	132
Con lluvia	133
Con niebla	134
Con calor (verano)	135
Con frío (invierno)	136
Conducción nocturna	138

## 4 : MANTENIMIENTO

### Limpieza y mantenimiento del vehículo

Descripción general	139
Mantenimiento externo	140
Mantenimiento interno	143
Ruedas y neumáticos	145
Prevención de la corrosión	148

## TABLA DE CONTENIDO

### Mantenimiento del vehículo

Mantenimiento diario y regular	149
Automantenimiento	150

### Comprobar y agregar

*Compartimento frontal (refrigerado: líquido)	152
*Compartimento frontal (refrigerado: aire)	153
*Refrigerante	154
Líquido de frenos	155
Líquido de limpieza	156

Tracción de automóviles	162
Explosión de neumáticos	163
Reemplazo de neumáticos	164
Plan tratamiento de emergencias	167
Componentes de alto voltaje	167
Reemplazo de fusible	168
Caja de distribución frontal	168
Caja de distribución de batería	170
Caja de distribución de cabina	171

## 5 : EMERGENCIAS

### Información importante

Luz de advertencia de peligro	157
Herramientas a bordo	158
Triángulo de advertencia	159
Chaleco reflectivo	159

### Tratamiento de accidentes

El vehículo no puede arrancar	160
Vehículo atrapado	160

## 6 : DATOS TÉCNICOS

### Vehículo

Tamaño del vehículo	173
Cód. identificación del vehículo (VIN)	174
Modelo de motor de conducción	178
Placa de identificación del vehículo	179
Ventana de microondas	179
Etiquetas de advertencia	180

## TABLA DE CONTENIDO

### 6 : DATOS TÉCNICOS

#### Parámetros técnicos

Tamaño del vehículo	182
Calidad del vehículo y diseño	183
Motor	184
Batería	185
Cargador	186
Sistema de frenado	187
Ruedas y neumáticos	188
Alineación de ruedas	189
Montaje	190
Aceite y capacidad recomendados	191
Bombilla	192

### GLOSARIO

193

---



- |  |       |
|--|-------|
| <b>1</b> Limpiaparabrisas delantero    | p. 75 |
| <b>2</b> Cubierta escotilla delantera  | p. 59 |
| <b>3</b> Puerto de carga               | p. 26 |
| <b>4</b> Manija de puerta exterior     | p. 14 |
| <b>5</b> Lámpara combinada delantera   | p. 64 |
| <b>6</b> Lámpara de circulación diurna | p. 64 |

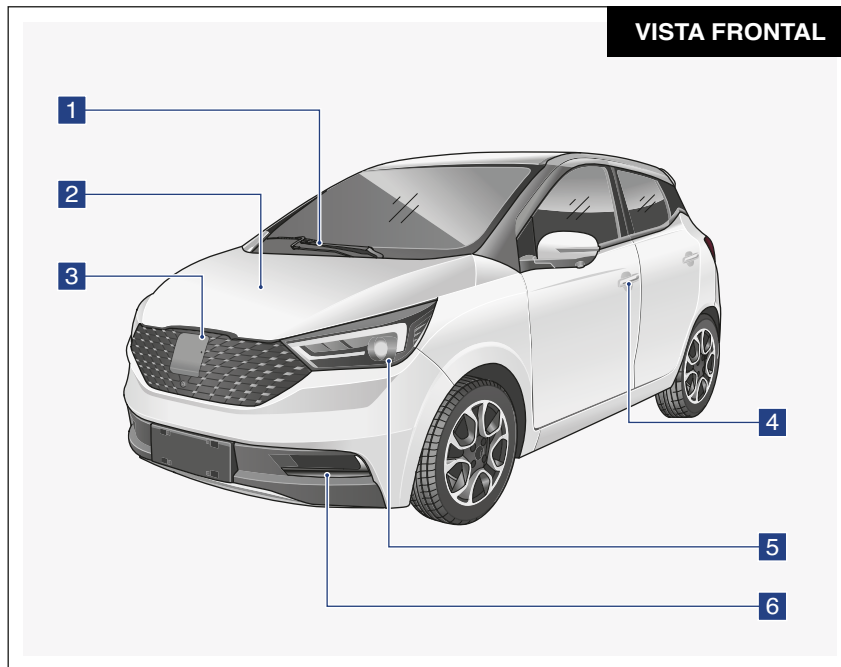

**VISTA TRASERA**

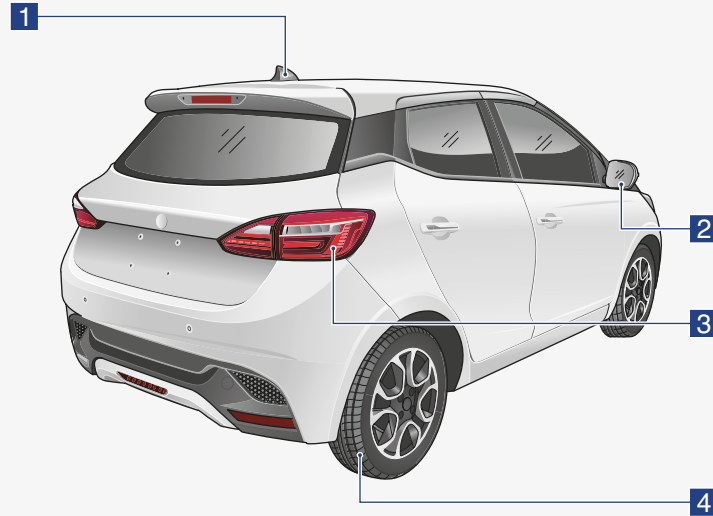

- |                                     |        |
|-------------------------------------|--------|
| <b>1</b> Antena aleta de tiburón    | p. 15  |
| <b>2</b> Espejo retrovisor exterior | p. 77  |
| <b>3</b> Luz combinada              | p. 65  |
| <b>4</b> Neumático                  | p. 176 |
-

<b>1</b>	Volanteo	p. 112
<b>2</b>	Salida de aire central	p. 99
<b>3</b>	Pantalla central	p. 101
<b>4</b>	Salida descongelación	p. 98
<b>5</b>	Salida de aire lateral	p. 99
<b>6</b>	Guantera	p. 89
<b>7</b>	Tomacorriente frontal 12V	p. 85
<b>8</b>	Interfaz cargador celular	p. 86
<b>9</b>	Palanca de cambios	p. 108
<b>10</b>	Luz advertencia de peligro	p. 192
<b>11</b>	Interfaz USB	p. 86
<b>12</b>	Pedal del acelerador	p. 16
<b>13</b>	Pedal de freno	p. 71
<b>14</b>	Manija de apertura interior de cubierta de escotilla delantera	p. 86
<b>15</b>	Interruptor de ajuste de altura de la luz	p. 86

### DESCRIPCIÓN GENERAL DE LA CABINA EN MODELOS

#### CON CAMBIO DE PALETA

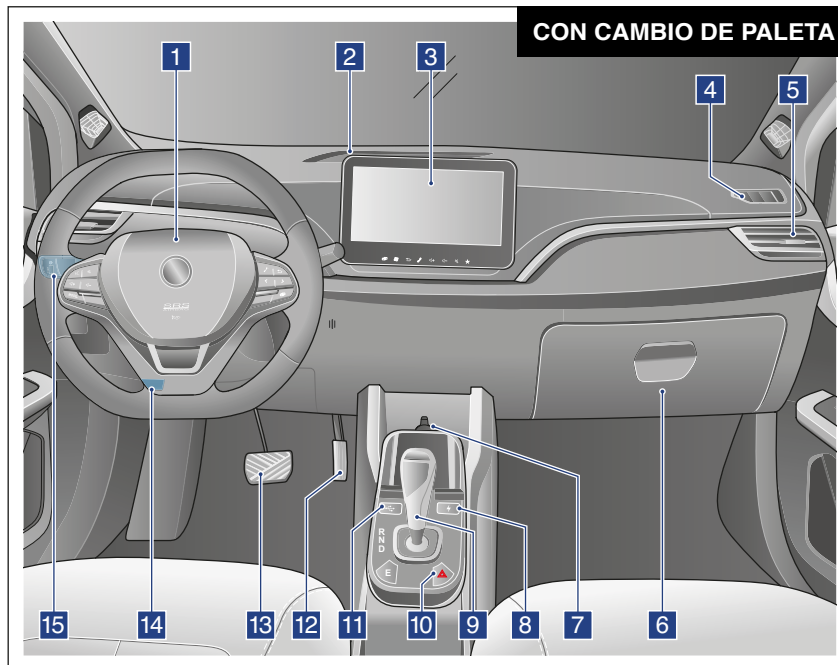

## DESCRIPCIÓN GENERAL DE LA CABINA EN MODELOS

### CON CAMBIO DE PERILLA

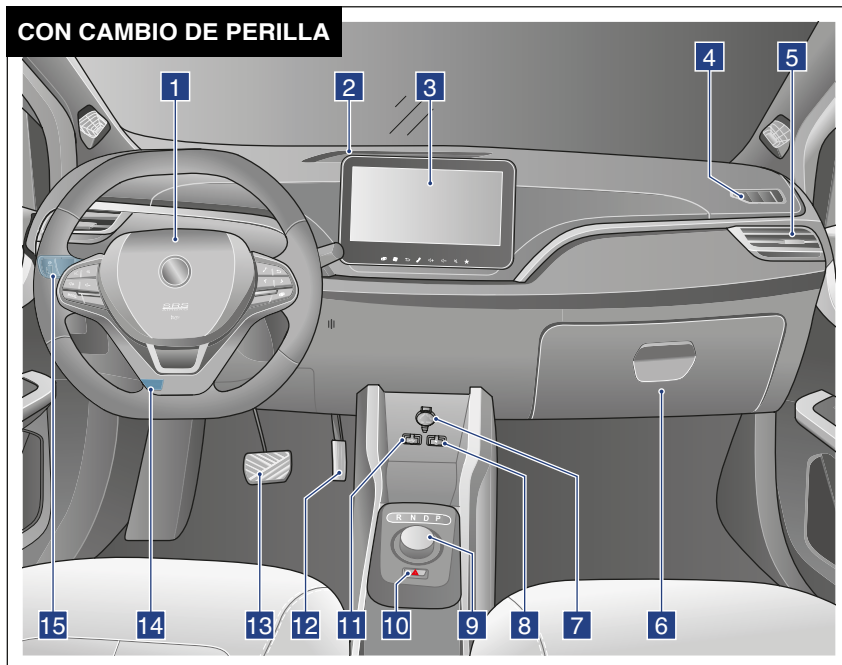

<b>1</b>	Volante	p. 112
<b>2</b>	Salida de aire central	p. 99
<b>3</b>	Pantalla central	p. 101
<b>4</b>	Salida descongelación	p. 98
<b>5</b>	Salida de aire lateral	p. 99
<b>6</b>	Guantera	p. 89
<b>7</b>	Tomacorriente frontal 12V	p. 85
<b>8</b>	Interfaz cargador celular	p. 86
<b>9</b>	Palanca de cambios	p. 108
<b>10</b>	Luz advertencia de peligro	p. 192
<b>11</b>	Interfaz USB	p. 86
<b>12</b>	Pedal del acelerador	p. 16
<b>13</b>	Pedal de freno	p. 71
<b>14</b>	Manija de apertura interior de cubierta de escotilla delantera	p. 86
<b>15</b>	Interruptor de ajuste de altura de la luz	p. 86

## CUESTIONES QUE REQUIEREN ATENCIÓN DURANTE LA CARGA

- ◆ Se recomienda que si el vehículo se utiliza por primera vez, y la batería tiene un consumo de energía del 20% o menos, por favor, cárguelo a tiempo hasta que esté completamente cargado para asegurar la precisión del kilometraje y la calibración de los parámetros de la batería.
- ◆ Por favor, elija cargar en un entorno relativamente seguro (ej: evitar líquidos cerca, fuego, etc.).
- ◆ No modifique ni desmonte el equipo de carga y puertos relacionados, ya que esto puede provocar fallas en la carga e incendios.
- ◆ Antes de cargar, asegúrese de que no haya agua ni objetos extraños en el puerto de carga del vehículo, el equipo de suministro de energía y en el dispositivo de conexión de carga, y que no haya daños o influencias.
- ◆ No se permite cargar en estos casos, ya que la corrosión o el óxido en los terminales metálicos pueden causar conexión anormal del terminal, lo que podría provocar un cortocircuito o una descarga eléctrica, poniendo en peligro la seguridad de la vida.
- ◆ Si se encuentra un vehículo o equipo de carga anormal durante la carga, detenga la carga de inmediato y sugiera contactar con los puntos de servicio autorizados de Jiangxi Jiangling Group Electric Vehicle Co., Ltd.
- ◆ Para evitar lesiones personales graves, se deben tomar las siguientes precauciones cuando el vehículo está en carga:
  - No toque el puerto de carga
  - Cuando haya relámpagos no continúe cargando el vehículo o toque el vehículo que puede causar daños al equipo de carga y lesiones personales.
- ◆ Después de cargar, no use las manos mojadas ni esté en agua al desconectar el dispositivo de conexión de carga, de lo contrario, puede provocar una descarga eléctrica y lesiones personales.
- ◆ Asegúrese de que el dispositivo de conexión de carga esté desconectado del puerto de carga del vehículo antes de conducir.
- ◆ Por favor, consulte al fabricante del equipo electrónico antes de cargar.
- ◆ Cuando la barra de indicador de SOC del medidor de energía entra en el cuadro de advertencia roja, indica que la energía de la batería es insuficiente. Se recomienda cargar el vehículo a tiempo para garantizar que no se quede sin energía para su uso normal. No cargue después de que la energía esté completamente agotada, de lo contrario, se verá afectada la vida útil de la batería.

## CUESTIONES QUE REQUIEREN ATENCIÓN DURANTE LA CARGA

◆ Por favor, use el equipo de carga especial proporcionado por JMEV para cargar:

- Para evitar el riesgo de incendio o shock eléctrico, no use cables ni adaptadores adicionales.
- Por favor, instale y utilice el equipo bajo la red eléctrica regulada.
- No use el equipo cuando el paquete de protección esté roto o muestre daños.
- No deje que los menores lo toquen o usen el dispositivo y mantenga los menores alejados de él cuando lo use.
- No tire del cable directamente para mover el dispositivo. Maneje con cuidado.

◆ Se puede generar un arco eléctrico durante la carga. No se exponga a gases inflamables y mantenga la ventilación para evitar peligros.

◆ Si necesita viajar en días lluviosos y su automóvil necesita ser recargado debido a una falta de potencia, le recordamos

que opere de acuerdo con los siguientes requisitos al usar equipos de carga al aire libre:

- El estacionamiento y la carga deben ser realizados en un terreno elevado para evitar que la batería del vehículo se moje debido a la acumulación de agua a largo plazo.
- Al usar el cable de carga, el agua que pueda haber cerca debe secarse para evitar que con la acumulación de agua a largo plazo, ésta entre en el puerto

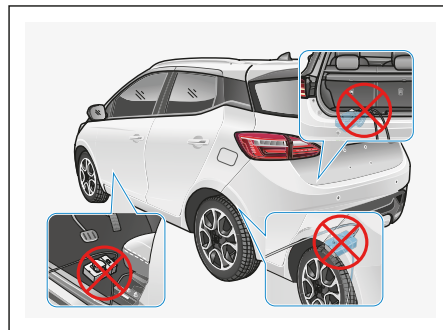

de carga. Utilice equipo a prueba de lluvia para prevenir que el agua de lluvia salpique en la pistola y en el puerto de carga.

- Verifique y limpie el agua y las manchas que puedan existir en la pistola de carga, y limpie el enchufe antes de usarlo. Al retirar la pistola de la pila de carga, preste atención para evitar que el agua de lluvia salpique en la cabeza de la pistola y asegúrese de que el enchufe de carga esté hacia abajo al mover la pistola.

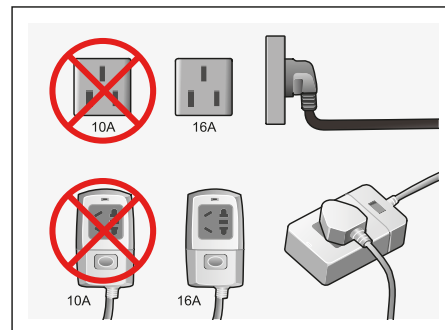

## CUESTIONES QUE REQUIEREN ATENCIÓN DURANTE LA CARGA

- ◆ No coloque la regleta de enchufes ni la pistola de carga en el maletero, la cabina o el neumático, y cerciódese que el diámetro del cable de la toma de corriente debe ser superior a 4 mm<sup>2</sup>, la corriente de carga debe ser superior a 16 A y se deben cumplir los requisitos de puesta a tierra.
- ◆ Deje el vehículo cargando de acuerdo con los requisitos de carga y por favor, manténgase fuera de la línea de seguridad debido a alta tensión.
- ◆ Durante la carga, la temperatura de la superficie del cargador es alta; evite tocarlo y quemarse. Tampoco apile otros objetos cerca del cargador para facilitar la disipación del calor.
- ◆ Confirme que el enchufe está en contacto firme con la estación de carga; de lo contrario podría provocar accidentes de seguridad.

### ADVERTENCIA

- ◆ Antes de comenzar, asegúrese de que la interfaz de carga esté seca y libre de otros objetos; de lo contrario, podría causar un cortocircuito, descarga eléctrica o incluso un incendio durante la carga, lo que podría provocar lesiones graves o pérdida de bienes.
  - No cargue si la superficie del dispositivo de carga se encuentra dañado, oxidado, agrietado o suelto.
  - No cargue cuando el enchufe de carga esté sucio o mojado. Limpie el enchufe con un paño seco y limpio.
- ◆ Si desea usar algún equipo médico en el automóvil, confirme antes con el fabricante si la carga afectará el funcionamiento del equipo para evitar lesiones personales causadas por algún

funcionamiento anormal durante la carga.

- ◆ No desconecte el enchufe de carga con las manos mojadas, de lo contrario podría causar una descarga eléctrica y sufrir lesiones personales.
- ◆ Para evitar lesiones personales graves preste atención a estas precauciones:
  - No toque el puerto ni el terminal metálico en el conector de carga.
  - No cargue ni toque el vehículo en días de tormenta eléctrica; un rayo podría dañar el equipo de carga, causando fallos en el vehículo y lesiones personales.

## CUESTIONES QUE REQUIEREN ATENCIÓN DURANTE LA CARGA

Interfaz de aviso de precalentamiento de la batería.



Interfaz de aviso de precalentamiento de carga.

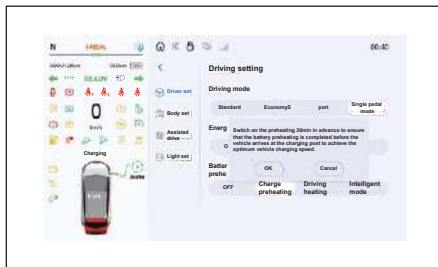

Interfaz de aviso del modo inteligente.

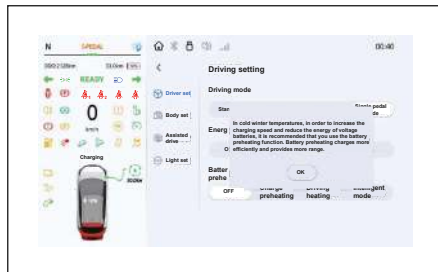
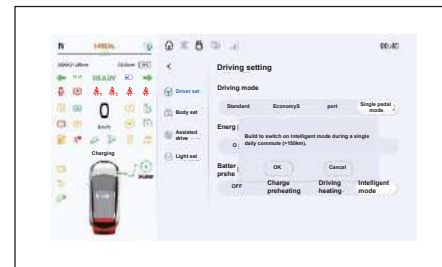

Haga clic en el signo de exclamación rojo al lado del calentamiento de la batería para mostrar la ventana emergente.

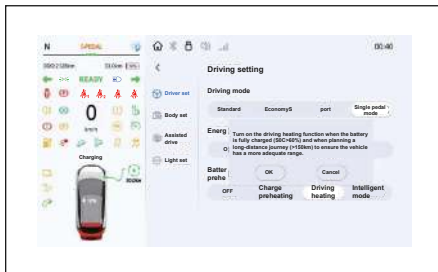

Interfaz de aviso de calentamiento durante la conducción.

## CUESTIONES QUE REQUIEREN ATENCIÓN DURANTE LA CARGA

### UNIDAD DE CARGA A BORDO. (GB)

- 1 Cable de carga
- 2 Pistola de carga
- 3 Botón bloqueo de la pistola de carga
- 4 Enchufe de conexión

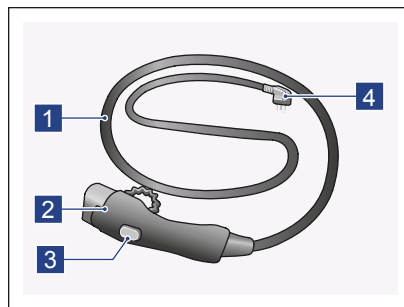

### UNIDAD DE CARGA A BORDO. (EUR)

- 1 Pistola de carga del lado del vehículo
- 2 Cable de carga
- 3 Enchufe de conexión



### ! NOTA

No use el dispositivo de conexión de carga al sol o en un entorno que supere los 85°C.

Prevenga descargas eléctricas causadas por choques eléctricos y quemaduras, asegurándose que el dispositivo de carga a bordo esté conectado a una toma de corriente conectada a tierra cuando esté en uso.

El dispositivo de carga a bordo no contiene partes que el usuario pueda mantener.

Solo se puede usar en un entorno donde el extremo de alimentación esté equipado con dispositivos de protección de seguridad.

Está prohibido sumergir el dispositivo de carga a bordo en líquidos, pisar, tirar, doblar o anudar el cable de carga.

## DESCRIPCIÓN DEL MODO DE CARGA

Este es un automóvil completamente eléctrico, que puede ser impulsado por la energía proporcionada por la batería de potencia.

Para evitar que el vehículo no pueda conducir debido a la pérdida de energía de la batería, se recomienda que cargue la batería a tiempo para el almacenamiento de energía.

### Hay tres métodos de carga para este vehículo:

1. Carga de CA monofásica en casa.
2. Carga de CA monofásica en la batería de carga.
3. Carga de CC en la pila de carga.

## CARGA LENTA

La carga de CA monofásica para uso doméstico utiliza el dispositivo de carga a bordo para conectar el puerto de carga de CA del vehículo con el enchufe de carga especial para cargar el vehículo.

### ⚠ NOTA

Es necesario asegurar que el valor de voltaje de la fuente de alimentación de CA sea de 220V y que pueda soportar una salida de potencia de 3.3kW. El diámetro del cable de alimentación debe ser mayor que 4mm<sup>2</sup>.

Se deben utilizar enchufes especiales con dispositivos de protección contra fugas, interruptores de aire y otros dispositivos de protección de seguridad, y no compartir línea con otros dispositivos eléctricos del hogar.

Las tomas de corriente de carga lenta en casa deben estar conectadas a tierra.

 El tiempo necesario para completar la carga de la batería varía según el método de carga, la energía restante, la temperatura en tiempo real, el tiempo de servicio, la temperatura ambiente u otras condiciones. Los datos proporcionados en este Manual del Usuario pueden diferir del tiempo de carga real.

1. Presione el borde trasero de la tapa de carga de CA y ésta se abrirá automáticamente. La fuente de alimentación de todo el vehículo estará en la posición "APAGADO / OFF".

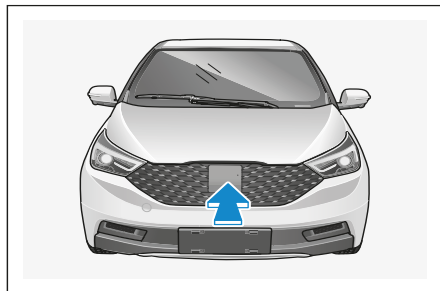

2. Abra la tapa antipolvo del puerto de carga de CA.

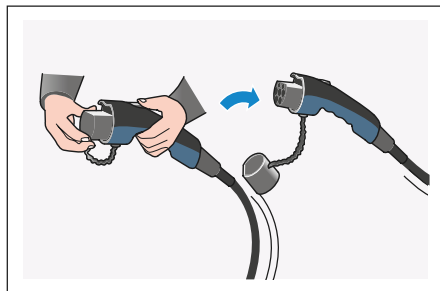

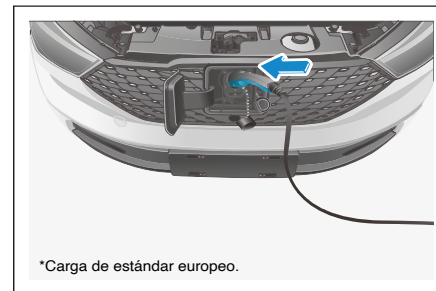

3. Presione y mantenga el botón de la pistola de carga, mientras retira el enchufe.

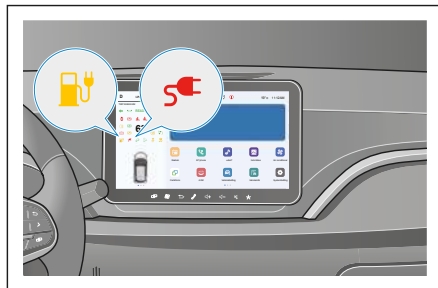

4. Conecte la pistola de carga al puerto de carga de CA.

5. Conecte el enchufe de carga del lado de la fuente de alimentación.



6. El tablero de instrumentos enciende el indicador de conexión de carga  y el indicador de carga .



7. Finalizando la carga.

Presione y mantenga el botón de bloqueo de la pistola de carga para retirarla, cierre la tapa de carga de CA, desconecte el enchufe de tres núcleos en el extremo de la fuente de alimentación, organice el dispositivo de carga y colóquelo de manera adecuada.

## **ESTACIÓN DE CARGA CA MONOFÁSICA**

La carga de CA monofásica de la pila de carga, consiste en usar el enchufe de conexión de carga en la pila de carga de CA para conectarlo al puerto de carga de CA del vehículo y así cargarlo.

### **Utilice el siguiente método:**

1. La fuente de alimentación de todo el vehículo está en la posición "APAGADO". Presione el borde trasero de la tapa de carga de CA, y la tapa de carga de CA se abrirá automáticamente.
2. Abra la tapa antipolvo del puerto de carga de CA.
3. Conecte el enchufe de carga de la pila de carga al puerto de carga de CA del vehículo.
4. Siga las instrucciones en la pila de carga para comenzar a cargar.
5. El tablero de instrumentos ilumina el indicador de conexión de carga  y el  indicador de carga.
6. Detenga la carga. Siga las instrucciones en la estación de carga para detenerla.
7. Retire el enchufe de carga, cierre la tapa de carga de CA y vuelva a conectar la pistola de carga a la pila de carga.

### **! NOTA**

Este método de carga, es un método de carga general que puede ser ligeramente diferente del método de carga introducido por la pila de carga real.

Por favor, siga el método de indicación de la pila de carga al momento de cargar.



### CARGA RÁPIDA

La carga de CC de la pila de carga consiste en usar el enchufe de carga de la pila de carga de CC para conectarlo al puerto de carga de CC del vehículo para cargarlo.

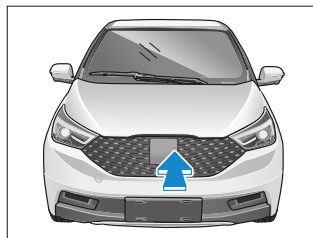
Tapa ►►  
antipolvo  
del puerto  
de carga.



#### Utilice el siguiente método:

1. Conecte el enchufe de carga de tres clavijas. en el lado de la fuente de alimentación.
2. Abra la tapa antipolvo del puerto de carga de CC.
3. Conecte el enchufe de carga de la pila de carga al puerto de carga de CC del vehículo.
4. Siga las instrucciones en la pila de carga para comenzar a cargar.
5. El tablero de instrumentos ilumina el indicador de conexión de carga  y el  indicador de carga.
6. Detenga la carga. Siga las instrucciones en la pila de carga para detener la carga.
7. Retire el enchufe de carga, coloque la tapa antipolvo del puerto de carga de CC, cierre la tapa del puerto de carga y vuelva a conectar la pistola de carga al poste de carga.



#### ! NOTA

Este método de carga, es un método de carga general que puede diferir ligeramente del método de carga indicado por la pila de carga real.

Por favor siga las indicaciones de la pila de carga al momento de cargar el vehículo.

## **BATERÍA DE POTENCIA: ASUNTOS A TENER EN CUENTA PARA SU USO**

Con el aumento de la vida útil y el número de ciclos de carga, la capacidad de la batería de potencia y la autonomía de conducción disminuirán, lo cual es una situación normal.

La autonomía de conducción y la capacidad de la batería de potencia de los vehículos, se ven afectadas por los hábitos de conducción, las condiciones de almacenamiento, los métodos de carga y la temperatura de la batería de potencia.

Se recomienda seguir los siguientes hábitos de conducción y métodos de carga, para aprovechar al máximo la batería de su vehículo:

◆ **Cargue a tiempo.** La vida útil de la batería de potencia está relacionada con la profundidad de descarga, por lo que evite esa situación. Cuando el vehículo indique que debe cargarse, hágalo lo

antes posible, lo cual es beneficioso para el reciclaje de la batería y prolonga su vida útil.

Evite la situación en la que la batería no se cargue durante mucho tiempo después de que se le indique que debe hacerlo, de lo contrario, puede dañarse fácilmente la batería.

◆ **Conduzca suavemente.** Cuando el vehículo está en marcha, un acelerado y desacelerado demasiado rápidos no son beneficiosas para el uso de la batería de potencia.

Se sugiere mantener una aceleración lenta y evitar la desaceleración rápida en la medida de lo posible, lo que podría mejorar significativamente la autonomía y la vida útil de la batería de potencia.

◆ **Se recomienda, en la medida en que se pueda, utilizar carga lenta para así minimizar la frecuencia de la carga rápida.**

◆ Si el vehículo se inutiliza durante un largo período de tiempo, por favor mantenga la batería de potencia al 50% y desconecte el terminal / electrodo negativo de la batería.

### **! NOTA**

Para evitar dañar la batería de potencia, por favor lea los siguientes puntos:

- No deje el vehículo en un entorno de temperaturas hasta 45°C durante más de 1 día; mantenga el vehículo en un entorno fresco a tiempo.
- No almacene el vehículo a una temperatura de -20°C por más de 3 días y coloque el vehículo en un entorno cálido a tiempo.
- Cuando la batería de potencia está por debajo del 10%, el vehículo no debe estar estacionado durante más de 7 días y necesita cargarse a tiempo.
- No use la batería de potencia del vehículo para otros fines.

 Si la temperatura exterior es inferior a -20°C, el rendimiento de la batería de potencia se verá limitado, lo que resultará en la imposibilidad de cargar y proporcionar electricidad al vehículo; por favor, coloque el vehículo en un entorno cálido a tiempo.

El uso prolongado o abuso de la batería, afectarán su rendimiento y vida útil, lo que conducirá a una reducción de la autonomía del vehículo.

Se estima que la capacidad de la batería de potencia se reducirá al 80% de su capacidad original en aproximadamente cinco años (excepto para vehículos en operación), pero la tasa de reducción de capacidad también podrá variar con el cuidado de los usuarios y el grado de cambio dependerá del tiempo de uso tanto de los vehículos, como de las baterías.

### ADVERTENCIA

El paquete de baterías de potencia es un componente de alto voltaje, lo que puede causar contaminación ambiental. El desmonte inapropiado puede provocar descargas eléctricas y contaminación ambiental. **No desmonte ni abra el paquete de baterías de potencia sin permiso.**

◆ Por favor, trate de evitar inundar el paquete de baterías. Si el vehículo inevitablemente pasa o se sumerge en una profundidad de agua que excede la de las cubiertas de los ejes delantero y trasero, diríjase al concesionario local

para realizar una inspección completa del vehículo a tiempo y asegúrese de que no haya anomalías antes de poder continuar su uso.

◆ Si el vehículo sufre una colisión fuerte durante la conducción, detenga el vehículo en un área segura y verifique si el área del paquete de baterías en la parte inferior del vehículo está dañada. Si hay fuga de electrolito del paquete de baterías, manténgase a una distancia segura y contacte con los puntos de servicio autorizados de JMEV.

## SISTEMAS DE CALEFACCIÓN ELÉCTRICA

Cuando el automóvil necesita ser cargado en un entorno de baja temperatura, el sistema detecta que la temperatura mínima dentro de la batería está por debajo de 0°C, y al conectar la pistola de carga, se prioriza el calentamiento y la calefacción del paquete de baterías.

Una vez que se completa el precalentamiento de la batería, se detiene la calefacción y se inicia la carga del sistema de batería.

El sistema de calefacción de la batería puede proteger mejor la batería en entornos de baja temperatura y prolongar su vida útil.

## REQUISITOS Y PROCEDIMIENTOS PARA EL RECICLAJE DEL PAQUETE DE BATERÍAS DE POTENCIA

El paquete de baterías de potencia es un componente de alto voltaje que puede causar contaminación ambiental; el desmontaje inapropiado puede provocar también accidentes eléctricos. Para la eliminación de paquetes de baterías en desuso, por favor contacte a JMEV, y la empresa se encargará de acuerdo con los procedimientos especificados. Si no puede comunicarse con JMEV, por favor llame al número de Servicio al Cliente de la empresa encargada de ventas (400-1799-909) o envíe los paquetes de baterías desechadas a organizaciones de reciclado y servicio, calificadas para esta tarea.

 **Protección ambiental.** Para la eliminación de paquetes de baterías viejas y en desuso, por favor contacte a JMEV, a empresas de reciclaje y desmantelamiento de vehículos en desuso o a agencias de servicio calificadas.

## BATERÍA

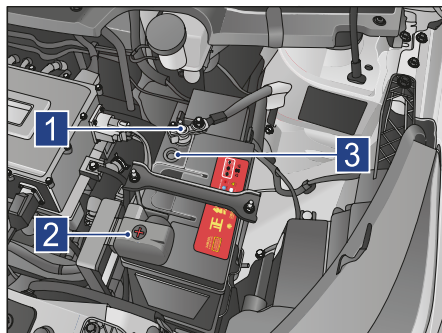

- 1 Polo negativo
- 2 Polo positivo
- 3 Agujero de observación de electricidad

La batería de este automóvil es libre de mantenimiento, por favor revísela durante el mantenimiento rutinario.

Se recomienda reemplazar las baterías que han sido utilizadas por más de 5 años.

### Desconectar la batería

La desconexión de la batería desactivará algunas funciones del vehículo, como el elevador de ventanas eléctricas.

El sistema no recordará estas funciones hasta que la batería sea reconectada. Por lo tanto, para evitar esta situación, la batería solo debe desconectarse de la red eléctrica a bordo en circunstancias especiales.

Cuando sea necesario desconectar la batería, primero retire el cable negativo (el extremo con el signo “-”), y luego retire el otro extremo con el signo “+” del cable positivo.

### Revisar la batería

- Verifique si la cabeza del borne de la batería está corroída.

Si la cabeza del borne de la batería ha estado corroída, límpiela con una mezcla de agua tibia y bicarbonato de sodio. Luego engrase el exterior para prevenir más corrosión.

- Verifique si el conector del terminal de la batería está suelto.

Si el conector está suelto, ajuste la tuerca de compresión del conector del terminal, pero no demasiado apretada.

- Verifique el estado de carga de la batería a través del agujero de observación.

Si el agujero de observación muestra verde, la batería está en buen estado; si muestra negro, la batería necesita ser cargada; y si muestra blanco, la batería necesita ser reemplazada.

## USO Y MANTENIMIENTO ADECUADO DE LA BATERÍA

Para prolongar la vida útil de la batería, se recomienda que utilice y mantenga la batería óptima de acuerdo con los siguientes puntos:

- ◆ Previenga que la batería se sobrecargue o que pierda energía durante mucho tiempo.
- ◆ Mantenga alejados de fuentes de calor y llamas abiertas, y mantenga ventilado al cargar y usar.
- ◆ No arranque el vehículo con frecuencia.
- ◆ La batería debe estar firmemente instalada en el vehículo.
- ◆ No use alambres u otras herramientas para conectar directamente los electrodos positivo y negativo de la batería, para evitar un cortocircuito o chispas que puedan causar incendios.
- ◆ No fume cerca de la batería.
- ◆ Se recomienda revisar regularmente si el clip de fijación del borne de la batería está firme y en buen contacto, para prevenir chispas y explosiones de la batería. Los óxidos y sulfitos producidos por la abrazadera de la batería deben ser raspados y cubiertos con vaselina para prevenir la corrosión nuevamente.

 **Protección ambiental.** La recuperación de baterías de almacenamiento debe ser realizada por unidades calificadas para evitar la contaminación ambiental y daños a los operadores.

- 1 Indicador de marcha
- 2 Modo de conducción
- 3 Niveles de alimentación de energía
- 4 Medida y potencia
- 5 Indicador de nivel de batería
- 6 Rango
- 7 Luz indicadora
- 8 Área de visualización multifunción
- 9 Visualización de velocidad
- 10 Kilometraje acumulado / subtotal de km

## GRUPO DE INSTRUMENTOS

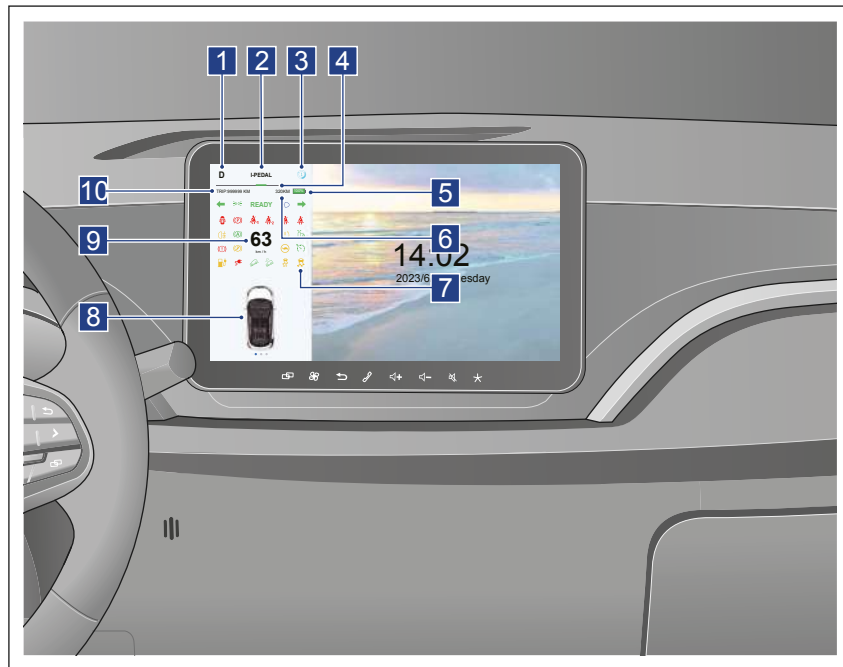

### PANTALLA DE NIVEL DE BATERÍA



El medidor de potencia muestra el estado de potencia actual de la batería.

Se muestra color rojo cuando el nivel de energía está entre **0-10%**, color amarillo cuando el nivel de energía está entre **11%-20%**, y verde para **otros valores**.





Cuando se está cargando, la pantalla central muestra la pantalla de carga.





### INDICADOR









La luz indicadora se utiliza para dar una alarma sobre el estado del vehículo y alertar sobre algún fallo del vehículo o indicar varias funciones del mismo.









Cuando la fuente de alimentación está en la posición “ENCENDIDO”, algunos sistemas realizarán una auto-verificación y el indicador se encenderá durante 3 segundos. Si el sistema no tiene fallos, el indicador se apagará.











Cuando algunas luces indicadoras de íconos se encienden, el instrumento también puede emitir una alarma.

ICONO	INDICADOR
	Conexión de línea de carga
	Fallo de motor
	Freno de mano
	Cinturón de seguridad del conductor desabrochado

ICONO	INDICADOR
	Falla del sistema
	Puerta abierta
	Avería del airbag
	Fallo por desequilibrio térmico de la batería de potencia

ICONO	INDICADOR
	Fallo DCDC y subtensión de batería auxiliar
	Falla del paquete de batería de alimentación
	Fallo de freno
	Alarma de caja T
	VSP Apagado
	Estado del sistema de control de estabilidad
	Avería en el estacionamiento
	Estado del sistema de control de estabilidad
	Falla de energía de dirección (fallo de EPS)
	Advertencia de estado de carga (carga baja de la batería)

ICONO	INDICADOR
	Luz antiniebla trasera
	Advertencia de presión de neumáticos
	Carga
	Fallo del ABS
	Potencia de conducción limitada (velocidad de tortuga)
	Sistema de control de estabilidad APAGADO
<b>READY</b>	El sistema está listo
	Lámpara de giro a la izquierda
	Lámpara de giro a la derecha
	Lámpara de luz de posición
	Luces altas

ICONO	INDICADOR
	Pendiente
	Un solo pedal
	Calentamiento de la batería
	Fluencia
	Estacionamiento automático
	Estado HDC
	Cinturón del pasajero desabrochado
	Cinturón trasero derecho y/o izquierdo desabrochado
	Faros automáticos
	Estacionamiento electrónico

## ICONOS INDICADORES EN PANTALLA

 **Conexión de línea de carga.**  
Si la pistola de carga y el asiento de carga del vehículo han sido conectados correctamente, el indicador de conexión de carga se ilumina.

 **Lámpara de fallo del motor.**  
La fuente de alimentación de todo el vehículo se cambia a la posición “ENCENDIDO”, y el indicador de fallo del motor realiza una auto verificación. Se ilumina durante 3 segundos y luego se apaga. Cuando alguna de las fallas del motor y del controlador ocurre, la luz de alarma parpadea o permanece encendida.

 **Lámpara indicadora de freno de estacionamiento.**  
Cuando el estacionamiento es eléctrico está funcionando, esta luz indicadora está encendida, lo que indica que el vehículo ha sido estacionado y frenado. Si la velocidad del vehículo

es  $\geq$  a 5 km/h, se activará una alarma audible.

 **Fallo del sistema / fallo de la transmisión.**

La fuente de alimentación de todo el vehículo está en la posición “ENCENDIDO”, el indicador de fallo del sistema se ilumina durante 3 segundos y luego se apaga, lo que indica que el sistema de alimentación está funcionando normalmente.

Si el indicador de fallo del sistema/fallo de la transmisión no se ilumina durante la auto-verificación o no se apaga después de la misma, o se ilumina de forma anormal mientras conduce, significa que la fuente de alimentación está mal y hay un fallo en el sistema del vehículo. En este caso, debe dirigirse inmediatamente a una estación de servicio autorizada de JMEV para resolver el problema.



**Indicador de puerta abierta.**  
Cuando alguna puerta no esté cerrada, el indicador de puerta abierta se iluminará. En el estado de preparación, la puerta del conductor emitirá una alarma cuando no esté cerrada.



**Cinturón de seguridad del conductor desabrochado.**  
Si el conductor no abrocha su cinturón de seguridad, se ilumina el indicador de cinturón de seguridad del asiento principal desabrochado. Si la velocidad del vehículo es alta en este momento, se activará un pitido.



**Falla del Airbag.**  
La fuente de alimentación de todo el vehículo se cambia a la posición “ENCENDIDO”, y el indicador de fallo del airbag se auto-verifica, y se apaga después de iluminarse durante 3 segundos, lo que indica que el sistema

## ICONOS INDICADORES EN PANTALLA

de airbags funciona normalmente. Cuando la fuente de alimentación de todo el vehículo está “ENCENDIDO” o el vehículo está en funcionamiento y este indicador se ilumina, indica que alguna parte monitorizada por el sistema tiene fallas. Se recomienda acudir a los puntos de servicio autorizados de JMEV para solucionar el problema de inmediato.

### Fallo DCDC y baja tensión de la batería auxiliar.

La fuente de alimentación de todo el vehículo se cambia a la posición “ENCENDIDO”, y el indicador de baja tensión de la batería auxiliar se auto-verifica. Se ilumina durante 3 segundos y luego se apaga. Si no se apaga después de la auto-verificación, significa que el sistema de carga de la batería ha fallado. Primero, verifique si el DC/DC está dañado. Si es así, reemplácelo a tiempo.



### Fallo del paquete de baterías de potencia

La fuente de alimentación del vehículo se cambia a la posición “ENCENDIDO”, y el indicador de fallo del paquete de baterías de potencia se auto-verifica, y se apaga después de iluminarse durante 3 segundos. Si no se apaga después de la auto-verificación, significa que el sistema de carga de la batería de potencia tiene un fallo. Se recomienda contactar a los puntos de servicio autorizados de JMEV para solucionar el problema.



### Desequilibrio térmico de la batería de potencia / Fallo de la batería.

Cuando la temperatura de la batería de potencia es demasiado alta, este indicador se ilumina.



### Lámpara indicadora de fallo de freno.

Cuando la fuente de alimentación de todo el vehículo está en “ENCENDIDO”, y el sistema de distribución de fuerza de frenado electrónico falla, o falla el sistema de frenos por cable, o el nivel de líquido de frenos es bajo; este indicador se iluminará. Cuando hay un fallo leve en el sistema de frenos por cable, este indicador se mostrará en amarillo. La luz indicadora de fallo de frenos se encenderá durante 3 segundos después de la auto-verificación, indicando que el sistema de frenos está funcionando normalmente. Si el indicador de fallo de frenos no se ilumina durante la auto-verificación o no se apaga después de la misma, o se ilumina de forma anormal durante la conducción, el sistema de frenos tiene una falla.

En este momento, el vehículo deberá ser estacionado en un lugar seguro, mientras usted se contacta con el servicio autorizado de JMEV para resolver el problema.

## ICONOS INDICADORES EN PANTALLA

### ADVERTENCIA

Quando el indicador de **fallo del sistema de frenos** está siempre encendido, significa que el sistema de frenos tiene fallas. **No conduzca el vehículo con problemas en el sistema de frenos para evitar accidentes.**



#### **Fallo de aislamiento.**

La fuente de alimentación de todo el vehículo se cambia a la posición “ENCENDIDO”, la luz indicadora de fallo de aislamiento realiza una auto-verificación y se apaga después de iluminarse durante 3 segundos. Cuando el paquete de baterías filtra electricidad hacia el cuerpo del automóvil, este indicador se ilumina. Se recomienda que de suceder este fallo acuda a los puntos de servicio autorizados de JMEV, para verificar el aislamiento de todo el vehículo.



#### **Indicador VSP OFF.**

Quando el sistema de alarma de baja velocidad VSP está apagado, esta luz indicadora está encendida.



#### **Luz antiniebla trasera.**

Quando la luz antiniebla trasera está encendida, este ícono se iluminará en la pantalla.



#### **Advertencia de presión en los neumáticos.**

Quando la presión de los neumáticos es baja o el sistema de monitoreo de presión de neumáticos falla, el indicador se ilumina.



#### **Indicador de carga.**

Quando el vehículo comienza a cargar al insertar la pistola de carga, el indicador de carga se ilumina. Si no se ilumina durante la carga, por favor contacte a los puntos de servicio autorizados de JMEV para inspección.



#### **Lámpara indicadora de fallo de EPS.**

La fuente de alimentación de todo el vehículo está en la posición “ENCENDIDO”, el indicador de fallo de asistencia de dirección se ilumina durante 3 segundos y luego se apaga, indicando que el sistema de asistencia de dirección funciona normalmente. Si el indicador no se enciende durante la auto-verificación, no se apaga después de la auto-verificación, o se enciende de forma anormal durante la conducción, significa que el sistema de dirección eléctrica está fallando. Se sugiere contactar a los puntos de servicio autorizados o redes de servicio de JMEV para solucionar el problema.



#### **Advertencia de carga baja de la batería de potencia.**

La fuente de alimentación de todo el vehículo se cambia a la posición “ENCENDIDO”, y el indicador de baja

## ICONOS INDICADORES EN PANTALLA

tensión de la batería de potencia realiza una auto-verificación y se apaga después de iluminarse durante 3 segundos. Si no se apaga luego de la auto-verificación, significa que el paquete de baterías necesita recargarse a tiempo.



### Potencia Limitada de Conducción (conducción a velocidad de tortuga).

Cuando la potencia de conducción del vehículo eléctrico está limitada o reducida, este indicador se enciende.

### ! NOTA

Debe tener en cuenta que cuando el vehículo eléctrico se encuentra expuesto a **temperaturas bajas** o **con poca energía**, funcionará con potencia limitada.



### Advertencia fallo de ABS.

Cuando el sistema ABS falla, se enciende la luz de advertencia de fallo del ABS.

## READY

### Sistema Listo.

Este ícono refleja el estado de inicio del vehículo. Cuando la alimentación del vehículo completo se cambia a la marcha de "INICIO", se enciende durante 3 segundos, indicando que el vehículo está listo para cambiar de marcha.



### Detención en colina.

El vehículo esta estacionado en una pendiente.



### Pedal Único.

Este indicador se iluminará cuando el vehículo está en modo de pedal único.



### Calentamiento del paquete de Batería.

Este indicador se enciende cuando se calienta el paquete de baterías.



### Deslizamiento/arrastre.

Esta luz se encenderá cuando el vehículo esté en modo arrastre.



### Indicador de Giro Izquierdo.

Cuando la señal de giro izquierda, la luz de señal de giro izquierda y la lámpara de señal de giro izquierda parpadean al mismo tiempo, la pantalla emitirá un sonido de aviso intermitente.



### Indicador de Giro Derecho.

Cuando la señal de giro a la derecha se activa, la luz de señal de giro a la derecha y la lámpara de giro a la derecha parpadearán al mismo tiempo y la pantalla emitirá un sonido de aviso intermitente.

## ICONOS INDICADORES EN PANTALLA



### Indicador de Luz de Posición.

Cuando la luz de posición está encendida, este icono se iluminará en el tablero.



### Luz Alta.

Cuando las luces altas se enciendan, este símbolo también se encenderá en el tablero.



### Estado del Sistema ESC.

La alimentación total del vehículo está en el estado “ENCENDIDO”, y este indicador parpadea cuando el sistema de control de estabilidad del vehículo está en funcionamiento y se enciende fija cuando hay una falla en el sistema de control de estabilidad o en el sistema antifluídos de conducción.



### Apagado del Sistema ESC.

La alimentación total del vehículo está en el estado “ENCENDIDO”. Cuando se presiona el botón

“ESC OFF” y el sistema de control de estabilidad del vehículo deja de funcionar, este indicador se encenderá. Cuando la velocidad del vehículo sea superior a 60 km/h, la luz del indicador se apagará y el sistema de control de estabilidad se activará automáticamente.



### Mal funcionamiento del Estacionamiento Electrónico.

Cuando la alimentación total del vehículo está en “ENCENDIDO” y el sistema de estacionamiento electrónico falla, esta luz del indicador estará encendida.



### Estado de Estacionamiento Automático.

Cuando la alimentación total del vehículo está en el estado “ENCENDIDO”, la puerta del conductor está cerrada, el conductor se abrocha el cinturón de seguridad y presiona el botón de estacionamiento automático, la luz de indicador estará encendida y

parpadeará cuando el sistema esté en funcionamiento.



### Estado del Sistema HDC.

Esta función se activa por defecto de fábrica, y esta luz de indicador se muestra en verde cuando el sistema de descenso en pendientes empinadas está funcionando normalmente, y en amarillo cuando el sistema tiene una falla. El indicador es verde cuando el sistema está funcionando normalmente y amarillo cuando el sistema está fallando.



### Estacionamiento Electrónico.

Cuando la alimentación del vehículo está en “ENCENDIDO” y la marcha está en “P”, se enciende la luz de estacionamiento electrónico.



**Cinturón de Seguridad sin abrochar en Asiento del Pasajero.**

## ICONOS INDICADORES EN PANTALLA

Si el cinturón de seguridad del pasajero no está abrochado, se encenderá el indicador de cinturón de seguridad desabrochado del pasajero. Si la velocidad del vehículo es alta, se activará además un tono de zumbido.



### Cinturones de Seguridad sin abrochar en Asientos Traseros Izquierdo y Derecho.

Si los cinturones de seguridad traseros izquierdo y derecho no están abrochados, se enciende el indicador de cinturones de seguridad desabrochados. Si la velocidad del vehículo es alta en ese momento, se activa un tono de zumbido.



### Faros Automáticos.

Este indicador se encenderá cuando el vehículo esté en modo automático.

## COMPUTADORA A BORDO

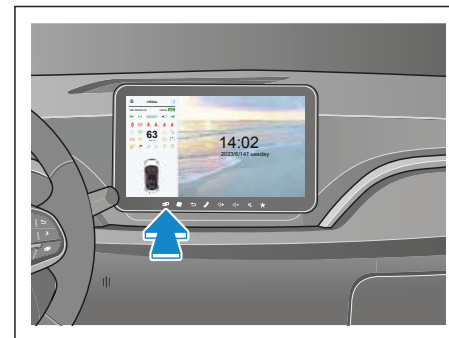

### Instrucciones de operación de la computadora de viaje

Presione brevemente (<1 s) este icono  en el volante o el panel de control central para alternar entre ODO y TRIP.

Cuando cambie a Interfaz de visualización del kilometraje total (TRIP), mantenga presionada ( $\geq 1$  s) la tecla  para restablecer el kilometraje total.

Presione el botón durante un tiempo prolongado ( $\geq 10$  s)  para forzar el reinicio de la pantalla digital.

## DESCRIPCIÓN DE LA INFORMACIÓN DE LA COMPUTADORA DE VIAJE

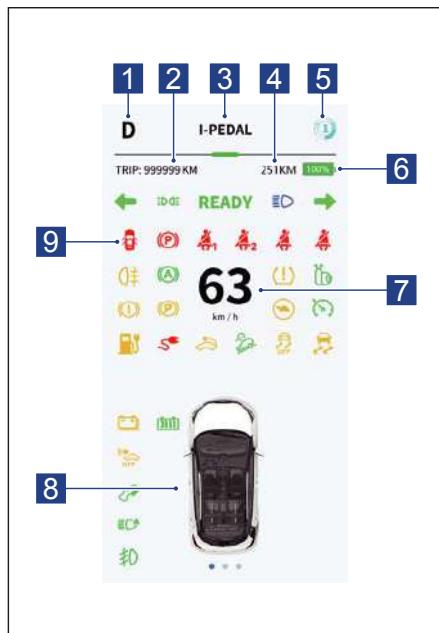

- 1** Pantalla de Marchas: Muestra la información de la marcha, incluyendo los símbolos R, D, N, E, y P.
- 2** Visualización de Kilometraje acumulado y Sub-total:
  - Kilometraje Acumulado: Muestra el kilometraje total del vehículo en km.
  - Kilometraje Sub-total: Muestra el kilometraje total del vehículo en km.
- 3** Visualización del Modo de Conducción: Muestra el modo actual del NORMAL, ECO, SPORT e I-PEDAL. Se pueden seleccionar diferentes modos de conducción a través de la pantalla de control central: configuraciones del vehículo / configuraciones de conducción.
- 4** Visualización del Kilometraje de Autonomía: Muestra la distancia (en km) que se puede recorrer con la energía restante del vehículo actual.
- 5** Visualización del Nivel de Retroalimentación de Energía: Muestra el nivel actual de retroalimentación de energía durante el frenado del vehículo. La retroalimentación de energía contiene cuatro niveles: 0, 1, 2 y 3. Para elegir un nivel diferente de retroalimentación de energía a través de la pantalla de control central vaya a *configuraciones del vehículo / configuraciones de conducción*.
- 6** Visualización de Electricidad: Muestra el nivel actual de carga de la batería del vehículo.
- 7** Visualización de la Velocidad del Vehículo: Muestra la velocidad del vehículo en tiempo real en km/h.
- 8** Área de Pantalla Multifuncional: Cuando la puerta no está cerrada o el vehículo está cargando, se muestra un aviso de que la puerta no está cerrada o la interfaz de carga. Cuando el vehículo está encendido, la interfaz de carga solo se muestra en la parte del tablero de instrumentos, mostrando la potencia actual de la batería y el cambio dinámico del medidor de potencia. Cuando el vehículo está apagado, la interfaz de carga se muestra en pantalla completa. Esta interfaz muestra el indicador de conexión de carga, el indicador de estado de carga, el cambio dinámico del medidor de electricidad, el medidor de potencia y los indicadores que necesitan mostrarse normalmente cuando el vehículo está apagado.
- 9** Indicador de Pantalla: Muestra el estado actual e indicador de fallo en tiempo real.

## LLAVE

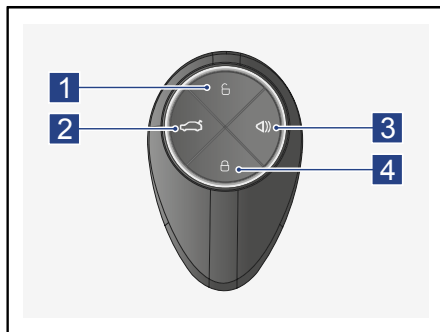

- 1 Botón de desbloqueo
- 2 Botón apertura de compartimento de equipaje
- 3 Botón de búsqueda de vehículo
- 4 Botón de bloqueo

Este modelo cuenta con una llave remota para el desbloqueo/bloqueo, apertura del maletero y búsqueda del automóvil. El transmisor remoto y la batería están integrados en la llave remota, y el receptor inalámbrico está instalado en

el automóvil. Cuando la batería está en condiciones adecuadas, la llave remota puede operar a una distancia de aproximadamente 25 m. Sin embargo, si hay un obstáculo entre el automóvil y la llave remota, su rango de uso se reducirá en condiciones climáticas adversas o cuando la batería esté baja. El sistema de arranque utiliza ondas de radio débiles. La comunicación entre la llave remota y el vehículo puede verse afectada e interferir con el funcionamiento normal del sistema de arranque, así como el control remoto en los siguientes casos:

- ◆ Cuando la batería de la llave de control remoto está agotada.
- ◆ Al acercarse a torres de televisión, torres de energía, gasolineras, estaciones de radio, pantallas de gran formato, aeropuertos u otras instalaciones que generan ondas de radio fuertes o ruido electrónico.
- ◆ Cuando se transportan radios portátiles, teléfonos móviles, inalámbricos u

otros dispositivos de comunicación inalámbrica.

- ◆ Cuando la llave remota entra en contacto o está cubierta por objetos metálicos.
- ◆ Cuando hay más de una llave cerca del vehículo.
- ◆ Cuando la ventana está equipada con una película de sombra que contiene componentes metálicos o sustancias metálicas.
- ◆ Cuando se lleva o utiliza la llave de control remoto con equipos que transmiten ondas de radio.

Si en algún momento necesita llave de repuesto personalizada, comuníquese con los puntos de servicio autorizados de JMEV.

## LLAVE

**⚠ ADVERTENCIA**

**No deje la llave desatendida** en el automóvil para evitar que los niños la manipulen de manera incorrecta, lo que podría causar accidentes y lesiones graves.

**No deje a los niños o personas con discapacidades solas dentro del automóvil.** En caso de emergencia pueden quedar atrapados en el coche, sin poder solicitar ayuda ni garantizar su propia seguridad.

**Las personas con dispositivos médicos electrónicos**, como marcapasos y desfibriladores, deben mantenerse alejadas de la antena del sistema de entrada y arranque inteligente, ya que las ondas de radio pueden afectar el funcionamiento normal de dicho equipo.

**⚠ NOTA**

- ♦ Por favor, no coloque la llave remota en un lugar caliente, como el tablero de instrumentos.
- ♦ Por favor, no golpee ni deje caer la llave de control remoto al suelo.
- ♦ Por favor, no acerque la llave remota a materiales electromagnéticos ni a superficies que puedan adherir materiales que bloqueen las ondas electromagnéticas.

**REEMPLAZO DE LA PILA DE LA LLAVE REMOTA**

Si la función del control remoto no funciona o la distancia se reduce significativamente sin interferencias, la batería de la llave puede estar baja o agotada, por lo que debe reemplazarla.

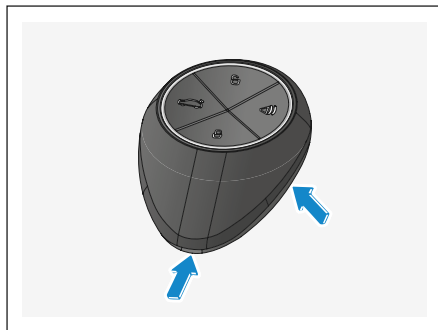

**Reemplace la pila de la llave remota de la siguiente manera:**

1. Con cuidado, levante suavemente las cubiertas superior e inferior desde la punta de la llave con un destornillador pequeño, o una paleta delgada para deslizarse por las ranuras laterales.

### REEMPLAZO DE LA BATERÍA (cont.)

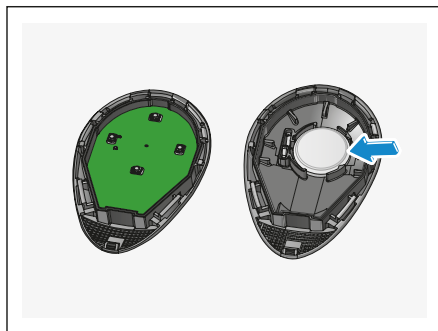

2. Después de desmontar la carcasa, retire la junta de silicona y luego quite la placa de circuito impreso (PCB).

3. Después de quitar la placa de circuito impreso, saque la batería de botón vieja (**modelo: CR2032**) y reemplácela con una nueva batería de la misma especificación.

4. Después de reemplazar la batería de la llave remota, fije las cubiertas superior e inferior y verifique si la llave funciona correctamente.

### BLOQUEO Y DESBLOQUEO REMOTO DE PUERTAS

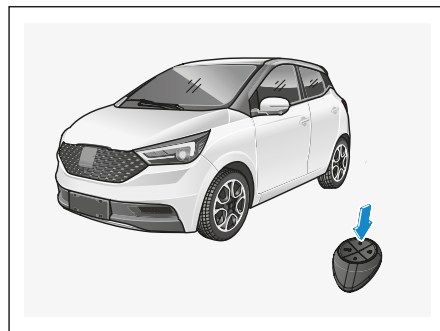

#### Desbloqueo con Llave Remota

Si la llave remota se encuentra a una distancia de 25 mts. del vehículo, es válido presionar la tecla de la llave remota.

Dentro de la distancia operativa de la llave de control remoto, el desbloqueo se lleva a cabo una vez en cualquier modo de potencia del vehículo, con una velocidad  $\leq 5$  km/h, y en marcha N o P, mientras la luz de la señal de giro parpadea dos veces.

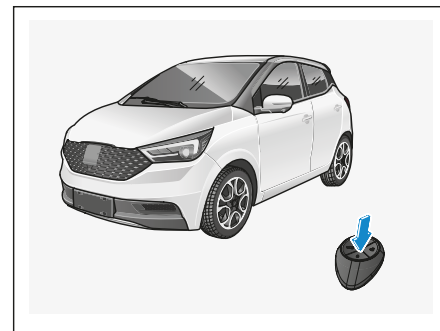

#### Bloqueo con Llave Remota

Dentro de la distancia operativa de la llave de control remoto, en cualquier modo de potencia del vehículo, con una velocidad  $\leq 5$  km/h, y en marcha N o P, si las cinco puertas están cerradas, se ejecutará el bloqueo.

Cuando el bloqueo sea exitoso, las luces de señal de giro izquierda y derecha parpadearán una vez.

## BLOQUEO Y DESBLOQUEO REMOTO DE PUERTAS

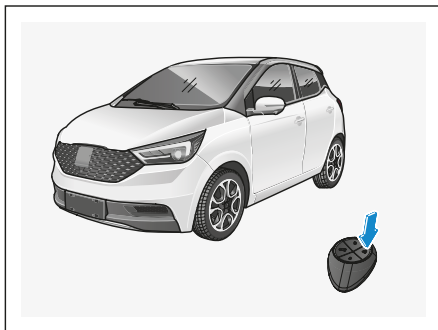

### Búsqueda con Llave Remota

Cuando no pueda confirmar la ubicación de su vehículo, utilice esta función para encontrar su ubicación exacta.

Dentro de la distancia operativa de la llave de control remoto, si el vehículo está en marcha N o P, presione el botón de búsqueda de la llave para activar esta función.

El claxon del automóvil sonará dos veces y las luces de señal de giro parpadearán continuamente durante 10 segundos aprox.

**i** Si la puerta trasera está abierta, las luces de señal de giro no se encenderán y el claxon sonará dos veces después de que se realice el bloqueo.

Si alguna de las cuatro puertas laterales está abierta, el claxon sonará dos veces como indicación.

## MANIJA INTERIOR DE LAS PUERTAS

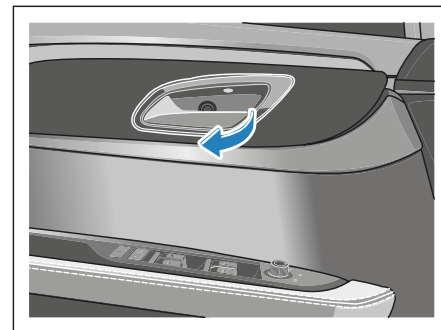

Hay una manija en el interior de cada una de las cuatro puertas.

Para abrir la puerta desde el interior del vehículo se puede tirar una vez cuando el cierre centralizado está desbloqueado, y dos veces para abrir la puerta cuando el cierre centralizado esté bloqueado.

## CIERRE CENTRALIZADO

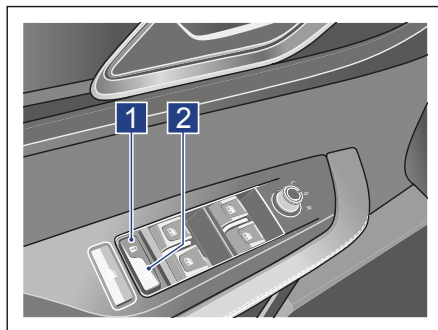

- 1 Botón de cierre
- 2 Botón de apertura

Cuando el vehículo está en cualquier modo de potencia y se cierra cualquier puerta, presione el botón de bloqueo del cierre centralizado y el vehículo realizará la acción de bloqueo.

Si alguna de las puertas no está bien cerrada, se desbloqueará al presionar el botón de bloqueo del cierre centralizado, el vehículo realizará una acción de bloqueo y estando en cualquier modo de potencia, al presionar el botón de desbloqueo del cierre centralizado, el vehículo realizará la acción de desbloqueo.

### ⚠ NOTA

Para proteger el motor del cierre de la puerta, no bloquee y desbloquee de forma continua en un corto período de tiempo.

## BLOQUEO AUTOMÁTICO DE PUERTAS PARA VIAJE

La alimentación total del vehículo está en “ENCENDIDO” y la velocidad de conducción es superior a 15 km/h.

Si todas las puertas están cerradas, las cuatro puertas se bloquearán automáticamente.

## PUERTAS

### Bloqueo Automático

Si todas las puertas están cerradas, al presionar el botón de desbloqueo de la llave remota, si no se abren las puertas en un plazo de 30 segundos, todas las puertas se bloquearán de nuevo automáticamente.

### Desbloqueo por colisión

Si se recibe una señal de “colisión” del ECU del airbag y la alimentación total del vehículo está en “ENCENDIDO”, las puertas se desbloquearán automáticamente dos veces con un intervalo de 3 segundos; al mismo tiempo, todas las luces de señalización se activarán y parpadearán (similar a las luces de advertencia de emergencia).

## VENTANA ELÉCTRICA

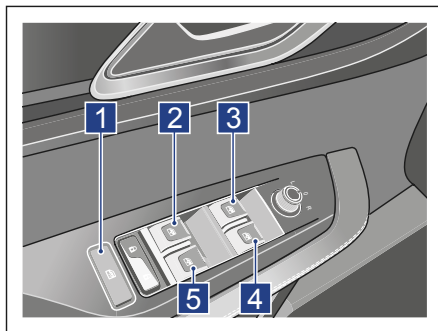

- 1 Botón interruptor de bloqueo de ventanas
- 2 Botón interruptor de ventana trasera izquierda
- 3 Botón interruptor de ventana delantera izquierda
- 4 Botón interruptor de ventana delantera derecha
- 5 Botón interruptor de ventana trasera derecha

Cuando la alimentación está en posición “ENCENDIDO”, se puede levantar el vidrio de la ventana. En la puerta principal del conductor, hay un botón de interruptor para el control del levantamiento del vidrio de la ventana (como se muestra en la figura de la izquierda), que puede controlar el levantamiento de todos los vidrios de las ventanas.

### Instrucciones de operación manual de subida/bajada de ventanas:

Presione o mantenga presionado el botón del interruptor de la ventana de manera continua, y el vidrio de la ventana correspondiente bajará o subirá. Al soltar el botón, el vidrio de la ventana dejará de moverse.

## VENTANAS ELÉCTRICAS

### Instrucciones para el Descenso de las ventanas con un solo toque

La ventana del conductor está equipada con una función de descenso con un solo toque.

Cuando se presiona brevemente el botón del interruptor de la ventana delantera izquierda, ésta se bajará automáticamente hasta el fondo.

Si se presiona o se tira del botón del interruptor de la ventana delantera izquierda durante este proceso, la ventana se detendrá completamente en ese momento.

### Instrucciones de operación para el Bloqueo de ventanas

Presione el botón del interruptor de bloqueo de ventanas para prohibir el levantamiento de todas las ventanas, excepto la del conductor.

Presione nuevamente el botón del interruptor de bloqueo, y los demás botones de interruptor de ventanas volverán a la función de control.

En la ventana de las puertas auxiliar y trasera, hay un interruptor que puede controlar el levantamiento del vidrio de la ventana de la puerta correspondiente. ▶▶

Mantenga presionado el interruptor de la ventana a abrir, y el vidrio de la ventana correspondiente bajará o subirá.

Al soltar el botón, el vidrio de la ventana dejará de moverse en ese mismo lugar.

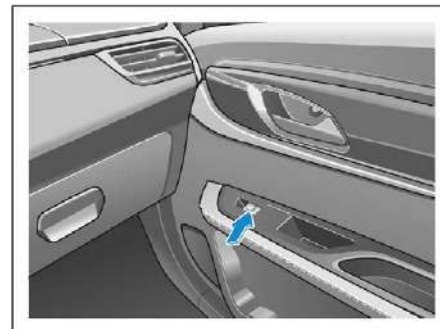

## VENTANAS ELÉCTRICAS

**⚠ ADVERTENCIA**

Existe la **función de anti-apriete** en los vidrios de las cuatro puertas. Al cerrar la ventana eléctrica, preste atención para evitar que partes del cuerpo de los pasajeros queden atrapadas, lo que podría causar lesiones graves e incluso ser potencialmente mortales.

**Evite sacar la cabeza o la mano por la ventana** mientras conduce. Si choca con objetos afuera del automóvil o necesita frenar de emergencia, esto puede causar lesiones graves e incluso mortales.

**No deje a los niños solos en el automóvil**, especialmente cuando la llave de control remoto se haya dejado en el coche; ya que podría causar accidentes y/o lesiones accidentales, debido a la manipulación incorrecta por parte de los niños.

**ⓘ NOTA**

Para evitar daños al sistema de las ventanas eléctricas y prolongar la vida útil del fusible, **evite abrir y cerrar dos o más ventanas al mismo tiempo**.

La ventana del vehículo se puede operar cuando la alimentación del vehículo se cambia de “encendido” a “apagado” por un corto período.

**Verifique** si la ventana está cerrada antes de salir del vehículo.

Si la ventana está congelada por hielo y nieve, **no intente levantarla** para evitar dañar el motor de elevación de la ventana.

## TAPA DEL MALETERO DELANTERO

### Apertura

Tire de la manija interior de la tapa del maletero en el lado izquierdo del área del pedal del conductor, como se muestra en la figura y la tapa del maletero se levantará ligeramente.



Delante del vehículo, coloque su dedo debajo del borde frontal de la tapa del maletero, mueva la manija de bloqueo hacia la derecha hasta que se suelte la tapa del maletero y luego levántela.

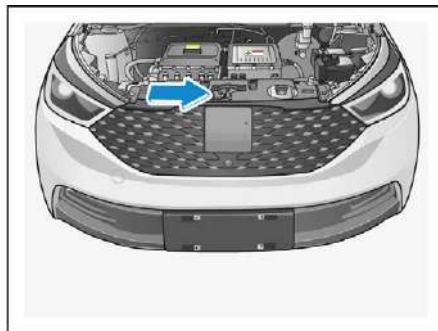

Retire el soporte manual interior de la tapa del maletero y colóquelo en el orificio de soporte que sostendrá tapa.

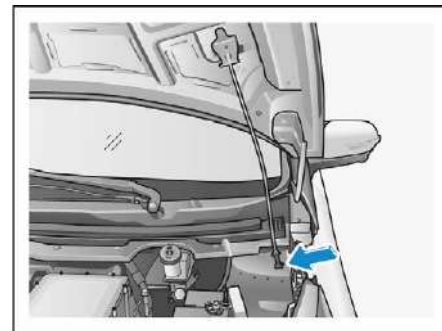

### ADVERTENCIA

**Al momento de abrir la tapa del maletero asegúrese de que el soporte manual esté colocado en el orificio designado, para que la tapa pueda tener un soporte estable. Antes de conducir asegúrese de que la tapa del maletero esté bien cerrada y bloqueada; de lo contrario, pueden ocurrir incidentes por una apertura accidental de la tapa del maletero durante la conducción.**

## TAPA DEL MALETERO DELANTERO

### Cierre

Al cerrar la tapa del maletero, verifique que no queden herramientas ni trapos desechables en la cabina delantera.

Luego vuelva a colocar el soporte de la tapa de la cabina delantera y fíjelo en la ranura dentro de la tapa del maletero.

Presione hacia abajo la tapa para asegurarse que esté bloqueada y en su lugar.

De ser necesario, presione el borde frontal de la tapa del maletero para bloquearla.

### ADVERTENCIA

**Cuando cierre la tapa del maletero, coloque el soporte manual en la ranura de fijación correspondiente.**

## PUERTA DEL MALETERO

### Apertura



En cualquier modo de potencia y con la marcha en N o P, mantenga presionado el botón de apertura del maletero en la llave de control remoto durante más de 2 segundos para abrir la puerta del maletero.



Cuando el vehículo está desbloqueado, la puerta del maletero se puede abrir al oprimir el botón del interruptor del maletero.

Esta función no está disponible cuando el vehículo está bloqueado.

## PUERTA DEL MALETERO

### Cierre

Cuando la puerta del maletero está cerrada, los vehículos sin función de maletero eléctrico pueden simplemente tirar de la puerta del maletero hasta cerrarla.

Para los vehículos con maletero eléctrico, se puede cerrar automáticamente al presionar el interruptor de cierre eléctrico de la puerta del maletero.

---

### Apertura de Emergencia

Encuentre el interruptor de emergencia en el interior de la puerta del maletero como se muestra en la figura (1).

Cuando la puerta no se puede abrir desde dentro o fuera del automóvil, o la puerta del maletero tampoco se puede abrir desde afuera, así que tiene la posibilidad de abrir la puerta del

maletero desde el interior del automóvil, a través del interruptor de emergencia de la puerta del maletero.

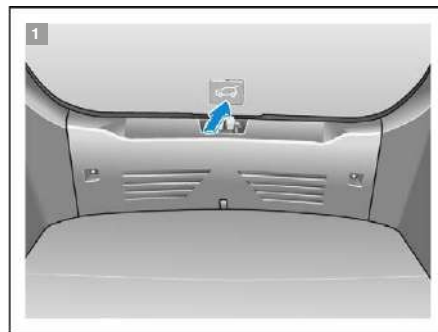

Para acceder al interruptor de emergencia, baje el respaldo del asiento trasero, retire la cubierta si es necesario y luego abra la tapa que está sobre el interruptor de emergencia (2).

Tire del mango del interruptor hacia la derecha para desbloquear la puerta (3).

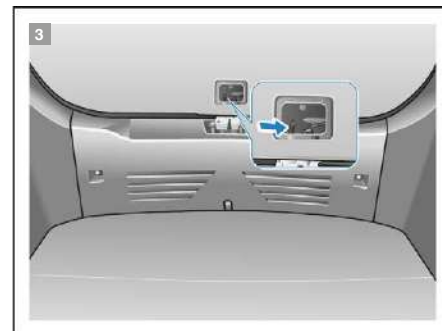

## LUCES

### VISTA DE POSICIÓN DE LA LÁMPARA

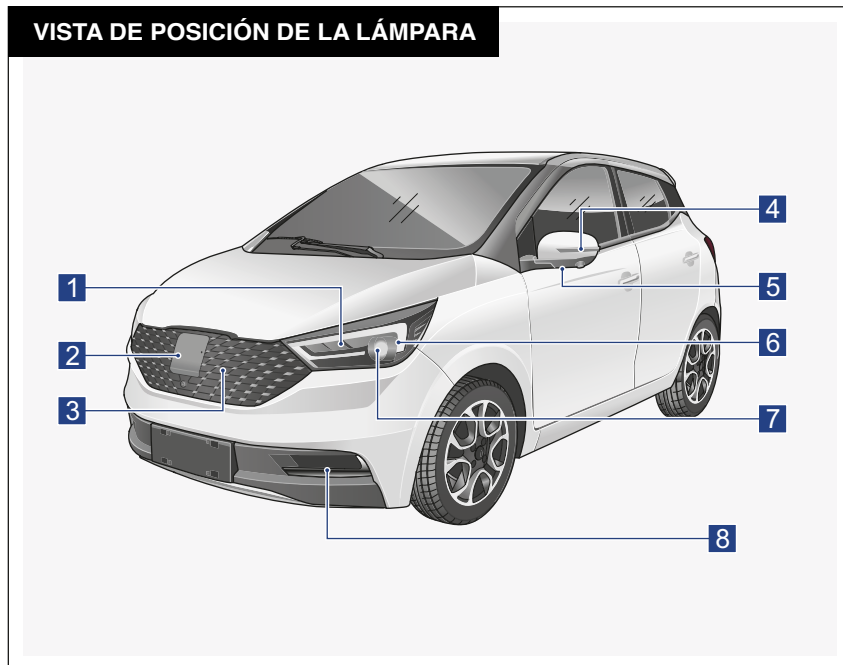

- 1 Señal de giro (izquierda/derecha)
- 2 Lámpara de logotipo de parrilla delantera
- 3 \*Tira de luces LED de parrilla delantera
- 4 Señal de giro lateral (izq/der)
- 5 \*Abre la luz de bienvenida de la puerta (izq/der)
- 6 Lámpara de posición (izquierda/ derecha)
- 7 Luz de cruce/de carretera (izquierda/derecha)
- 8 \*Luz de circulación diurna

## LUCES

## VISTA DE POSICIÓN DE LA LÁMPARA



- 1 Luces de freno altas
  - 2 Luz de marcha atrás (izquierda/derecha)
  - 3 Lámpara de matrícula
  - 4 Luz antiniebla trasera
  - 5 Señal de giro (izquierda/derecha)
  - 6 Luz de posición/de freno (izquierda/derecha)
-

## INTERRUPTOR DE LUCES

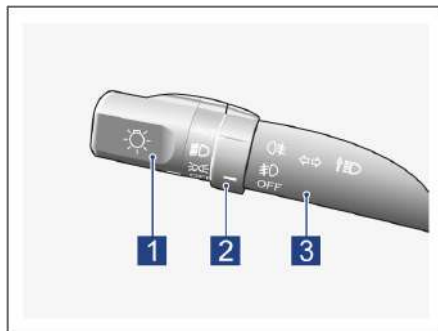

- 1 Interruptor de control de luz
- 2 Interruptor de control de luz antiniebla trasera
- 3 Manija del interruptor de luces (controla las luces altas y las luces de dirección izquierda y derecha)

### ! NOTA

Si el vehículo necesita detenerse durante un largo período, se recomienda **apagar todas las luces para ahorrar** la energía de la batería.

Cuando el clima es frío o húmedo, **puede aparecer vapor en el interior de la lámpara**, lo cual es causado por la diferencia de temperaturas del interior y el exterior de la lámpara.

Cuando la lámpara está encendida o se deja en su lugar durante un período de tiempo, **el vapor dentro de la lámpara desaparecerá gradualmente**, y todavía puede haber algo de vapor en el borde de la cubierta de la lámpara, lo cual es un fenómeno normal.

**El vapor de agua no afecta la vida útil del sistema de iluminación.**

## LUZ DE POSICIÓN

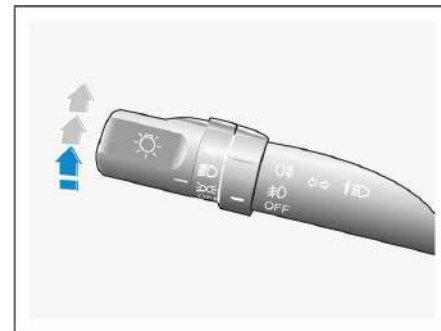

Cuando el interruptor de control de luces se gira a  la luz de posición, la luz de fondo y la luz de la matrícula se encenderán.



La apertura y cierre de la luz de posición no están limitados por la posición del encendido del vehículo.

Esto significa que la luz de posición se puede encender o apagar independientemente de si el vehículo está encendido o apagado.

Se recomienda verificar si la luz de posición está apagada cuando no sea necesario usarla.

Dejar la luz de posición encendida cuando no es necesario puede consumir energía de la batería, lo que podría provocar que la misma se agote y dificultar posteriormente el arranque del vehículo.

**Por lo tanto, es una buena práctica apagar las luces de posición cuando no se están utilizando.**

## LUZ DE CRUCE

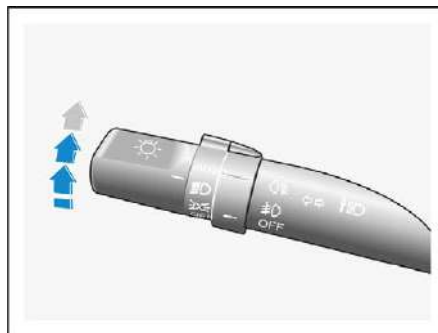

Cuando del vehículo está en posición "ENCENDIDO" gire el interruptor de control de luces a  y las luces de cruce y la luz de posición se encenderán.

## AJUSTE DE ALTURA DE LOS FAROS

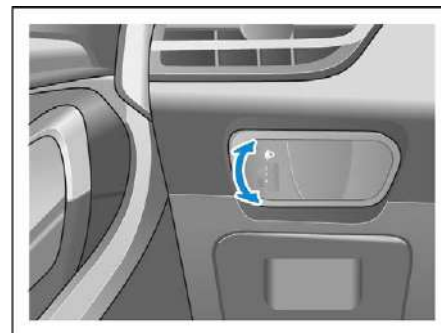

Mueva el interruptor de ajuste de altura de las luces hacia abajo, y el haz de la lámpara de luz baja se moverá hacia abajo.

Mueva el interruptor de ajuste de altura de las luces hacia arriba, y el haz de la lámpara de luz baja se moverá hacia arriba.

Cuando el interruptor de ajuste de altura de las luces está en la posición "0", la distancia de iluminación es la más lejana; cuando está en la posición "3", la distancia de irradiación es la más cercana.

Por favor, seleccione la marcha correcta de acuerdo con la situación real.

## FOLLOW ME HOME (apagado retardado de faros)



Puede desactivar esta función o configurar el tiempo de apagado de los faros al seleccionar "FOLLOW ME HOME" (retraso de apagado de faros) a través de la pantalla de control central en: [Configuración del Vehículo / Configuración de Luces](#).

Dentro de los 2 minutos después de que se cambia la alimentación del vehículo a "APAGADO", si se gira el interruptor de control de luces, cambiará de **OFF** → → → → **OFF** en 2 segundos. Se activa la función de apagado retardado de los faros.

Las luces de cruce y las luces de posición se apagan automáticamente después de unos minutos de iluminación.

## LUZ DE CARRETERA

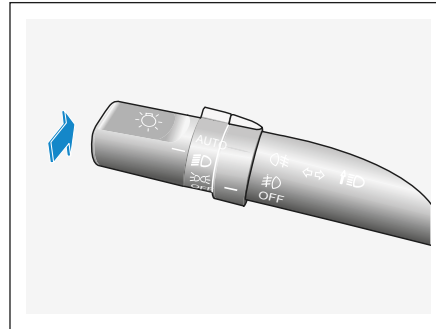

Cuando la luz de cruce está encendida, empuje el mango del interruptor de luces alejándolo del volante para encender la luz de carretera y tire del mango del interruptor hacia atrás para apagar la luz de carretera.

## ⚠ ADVERTENCIA

**No utilice las luces de carretera** cuando un vehículo detrás esté conduciendo cerca del vehículo de frente en la misma dirección y en condiciones de poca luz, como la ausencia de luces de calle, mala visibilidad debido a niebla, lluvia, nieve, arena o polvo.

Al pasar por curvas pronunciadas, carreteras en pendiente, puentes en arco, pasos peatonales o intersecciones sin control de señales de tráfico, **se deben utilizar alternadamente las luces de carretera y las luces de cruce**.

Al encontrarse con vehículos en carreteras sin facilidades de aislamiento central o líneas centrales, **no utilice las luces de carretera a menos de 150 metros de la dirección opuesta**.

**No utilice luces de carretera** al encontrarse con vehículos no motorizados en puentes estrechos y carreteras estrechas sin facilidades de aislamiento central o líneas centrales.

**No utilice luces de carretera** al girar en intersecciones controladas por semáforos.

### LUZ DE PASO

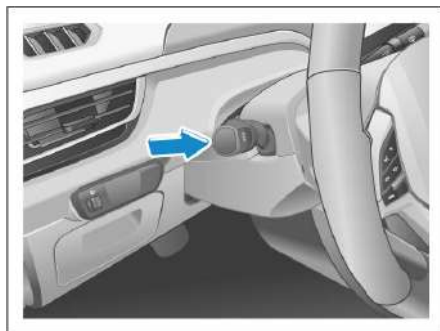

Tire de la manija del interruptor de luces hacia el volante para encender la luz de carretera; suelte la manija del interruptor de luces y la luz de carretera se apagará.

Tire y suelte repetidamente la manija del interruptor de luces, la lámpara de luz de carretera parpadeará con frecuencia. Al momento de adelantar, utilice esta función para recordarle al vehículo que va delante que preste atención.

### LUZ ANTINEBLA TRASERA

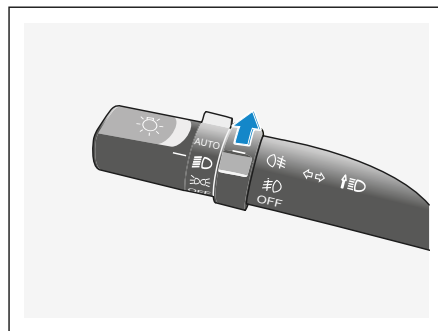

Cuando la luz de cruce está encendida, gire el interruptor de control de la luz antiniebla (☁) a la posición de encendido, y la luz antiniebla trasera se encenderá.

### ⚠ ADVERTENCIA

Al conducir, como al girar, cambiar de carril, prepararse para adelantar, salir del lugar de estacionamiento o dar la vuelta, por favor **encienda la Luz de Giro con anticipación.** → →

### LUZ DE GIRO

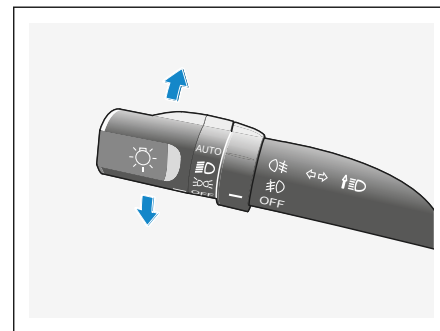

Cuando la alimentación total del vehículo está en posición "ENCENDIDO", levante el mango del interruptor de luces y la luz de giro derecha parpadeará; baje el mango del interruptor de luces, y la luz de giro izquierda parpadeará.

Cuando se gira el volante o se tira del mango del interruptor de luces hacia la posición central después de que el vehículo gira, la luz de giro se apagará.

Si el mango del interruptor de luces se tira hacia arriba o hacia abajo durante un corto período (100 ~ 700 ms), la luz de giro del lado correspondiente parpadeará tres veces.

## \*FAROS AUTOMÁTICOS

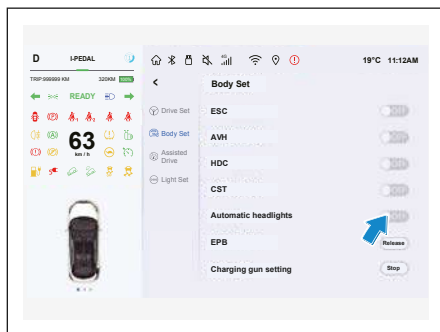

Cuando la alimentación del vehículo está en la posición 'ENCENDIDO', seleccione la configuración de carrocería en el panel de control central, y podrá encender o apagar la función de los faros a través del interruptor detrás de las luces automáticas.

## LUZ DE FRENO

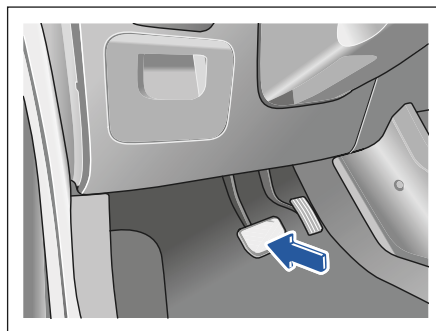

Cuando presiona el pedal del freno, la luz de freno y la luz de freno alta se encenderán para recordar a los vehículos que vienen detrás que presten atención y evitar colisiones por alcance. Al soltar el pedal, la luz de freno y la luz de freno alta se apagarán.

## LUZ DE REVERSA

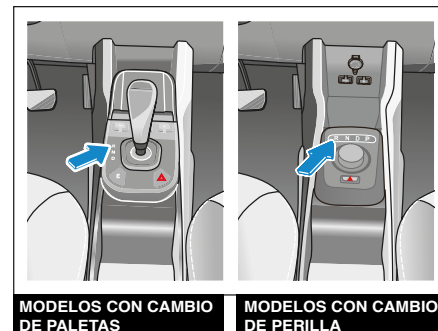

Cuando el vehículo está "ENCENDIDO", al pisar el pedal del freno y mover la palanca de cambios a la marcha **R** (marcha atrás), la luz de reversa se encenderá automáticamente para advertir a vehículos y peatones que se encuentren detrás. También puede cumplir la función de iluminación durante la noche.

## LUZ DE LECTURA FRONTAL

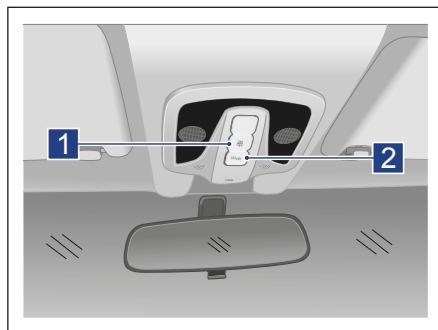

- 1 Interruptor de lámpara lectura ON/OFF
- 2 Interruptor posición Puerta

Cuando el interruptor de la lámpara de lectura está en la posición "DOOR" y la puerta delantera izquierda está abierta, la lámpara de lectura se enciende; cuando la puerta delantera izquierda se cierra, la lámpara de lectura se apaga.

### ! NOTA

No deje la puerta delantera izquierda abierta durante mucho tiempo cuando el interruptor de la lámpara de lectura frontal esté en la posición "DOOR", ya que podría causar la pérdida de energía de la batería.

## LUZ DE BIENVENIDA

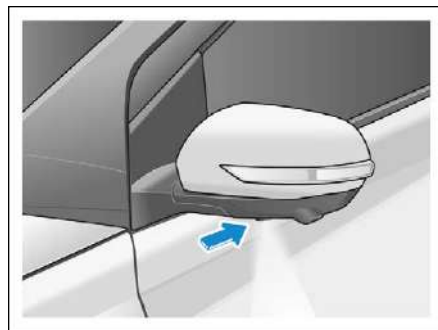

Cuando el vehículo recibe el comando de desbloqueo de la llave remota, la lámpara de bienvenida se encenderá durante 15 segundos y la señal de apertura de las puertas se temporizará nuevamente durante 15 segundos. Si no hay acción de apertura dentro de los 15 segundos posteriores al desbloqueo, la lámpara de bienvenida se apagará.

Cuando se destraba cualquiera de las cinco puertas, la luz de bienvenida se encenderá de inmediato. Si la puerta no se abre durante 15 segundos, la luz de bienvenida se apagará. Si se abre alguna puerta durante ese período, el temporizador se reiniciará a 15 segundos. Dentro de esos segundos, si se cierran las cinco puertas, la luz se apagará inmediatamente.

Puede activar o desactivar la luz de bienvenida mediante el interruptor, seleccionando la configuración de carrocería en la pantalla central.



## LUZ DE MALETERO

El vehículo está en cualquier modo de potencia, y al detectar que la puerta trasera está abierta, se encenderá la luz del maletero. Si se detecta que la puerta trasera está cerrada, la luz del maletero se apagará; o si la puerta trasera no se cierra durante  $\geq$  10 minutos mientras está en la posición OFF, la luz del maletero se apagará.

## INTERRUPTOR

### Palanca de Control de Limpiaparabrisas



### ! NOTA

- ◆ Cuando la alimentación está en posición “ENCENDIDO”, el limpiaparabrisas y el lavaparabrisas pueden funcionar.
- ◆ Cuando el parabrisas está seco o tiene polvo y grava, no se debe utilizar el limpiaparabrisas; de lo contrario, podrá rayar el vidrio y afectar la vida útil de la cuchilla del limpiaparabrisas a superficies que puedan adherir materiales que bloqueen las ondas electromagnéticas.

## LIMPIAPARABRISAS DELANTERO

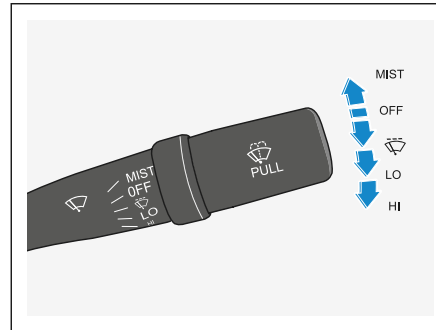

### Función MIST

Gire el mango de control del limpiaparabrisas hacia arriba a la posición “MIST” y suéltelo. El mango de control del limpiaparabrisas regresará automáticamente a la posición “APAGADO” y el limpiaparabrisas realizará la limpieza una sola vez. Si el mango de control del limpiaparabrisas se mantiene continuamente en la posición “MIST”, el limpiaparabrisas frontal seguirá limpiando sin parar.

### Función de Limpieza Automática

Gire la palanca del limpiaparabrisas a la posición “” y el limpiaparabrisas funcionará en modo de barrido intermitente.

### Baja velocidad del limpiaparabrisas

Mueva la palanca de control del limpiaparabrisas hacia abajo a la posición “LO”, y el limpiaparabrisas frontal funcionará a baja velocidad.

### Alta velocidad del limpiaparabrisas

Empuje la palanca de control del limpiaparabrisas hacia abajo a la posición “HI”, y el limpiaparabrisas frontal funcionará a alta velocidad.



Cuando el limpiaparabrisas delantero se apaga y no se encuentra su la posición inicial, el mismo se moverá automáticamente hacia su posición de inicio.

## LAVADO DE PARABRISAS

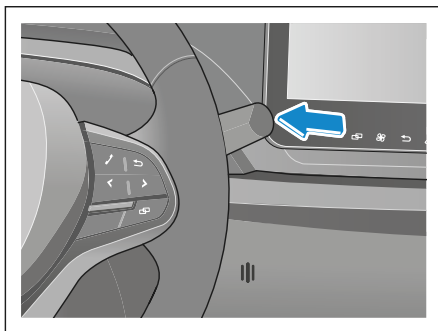

Cuando el vehículo está en modo de energía "ON", al mover la palanca del limpiaparabrisas hacia arriba, el lavaparabrisas rociará líquido sobre el parabrisas delantero, y el limpiaparabrisas funcionará a baja velocidad. Al soltar la palanca, el lavaparabrisas dejará de rociar líquido; sin embargo, el limpiaparabrisas continuará funcionando 2 o 3 ciclos adicionales antes de detenerse.

### ! NOTA

Si el interruptor del limpiaparabrisas está en posición "APAGADO" o el lavado se activa de forma intermitente, el limpiaparabrisas funcionará a baja velocidad durante tres ciclos y luego de 6 segundos limpiará nuevamente.

## ESPEJO RETROVISOR EXTERIOR

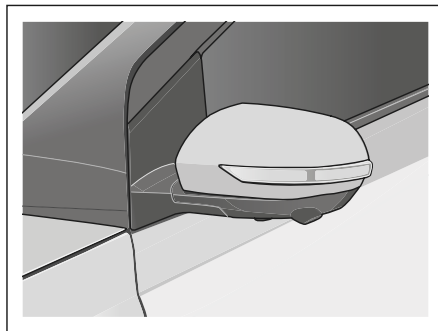

Antes de conducir, debe ajustar el espejo retrovisor exterior para que pueda ver bien el costado de su vehículo.

## AJUSTE MANUAL

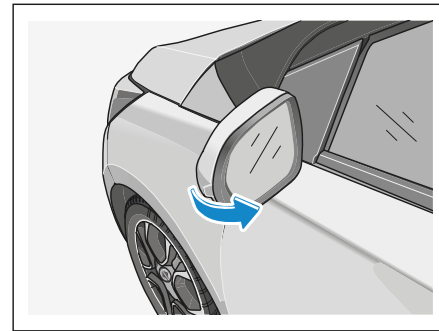

Cuando necesite estacionar, puede empujar suavemente el espejo retrovisor exterior hacia la puerta para plegarlo.

### ! ADVERTENCIA

- ◆ No ajuste el espejo retrovisor mientras el vehículo está en movimiento, para evitar distracciones y posibles accidentes.
- ◆ Debido al espejo convexo, los objetos y vehículos que se ven en el espejo retrovisor exterior aparecerán pequeños y lejanos. Tenga cuidado y juzgue correctamente las distancias.

## AJUSTE ELÉCTRICO

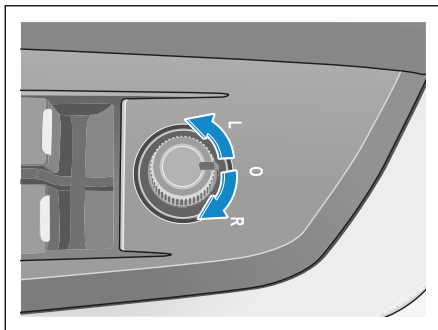

Gire el interruptor de ajuste eléctrico del espejo retrovisor exterior en sentido contrario a las agujas del reloj o en sentido horario cuando la energía esté en la posición "ON", de manera que la escala en el interruptor apunte a "L" o "R", y podrá elegir el espejo retrovisor exterior izquierdo o derecho para ajustar.

Cuando el espejo retrovisor exterior no esté debidamente ajustado, por favor, coloque la escala del interruptor de ajuste eléctrico del espejo retrovisor exterior en "0" para evitar tocar accidentalmente el interruptor de ajuste eléctrico y cambiar el ángulo de la lente de un lado del espejo retrovisor exterior.

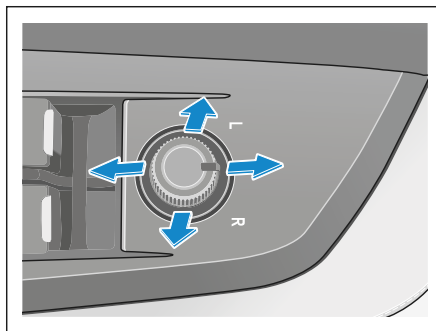

Cuando el suministro de energía esté en la posición "ON", seleccione el espejo retrovisor exterior izquierdo o derecho, y luego gire el interruptor de ajuste eléctrico del espejo retrovisor exterior hacia arriba, abajo, izquierda y derecha para ajustar el ángulo de la lente del espejo retrovisor exterior en cualquiera de esas direcciones.

### ! NOTA

- Antes de conducir, asegúrese de que los espejos exteriores a ambos lados están completamente desplegados y que los ángulos de las lentes estén ajustados.
- Si el espejo retrovisor exterior está congelado por el hielo, no plegue ni despliegue el espejo retrovisor exterior de forma forzada para no dañar el espejo.

## ESPEJO RETROVISOR INTERIOR

Sosteniendo el espejo retrovisor, puede ajustarlo hacia arriba y hacia abajo, a la izquierda y a la derecha, hasta lograr la mejor posición de visión trasera.

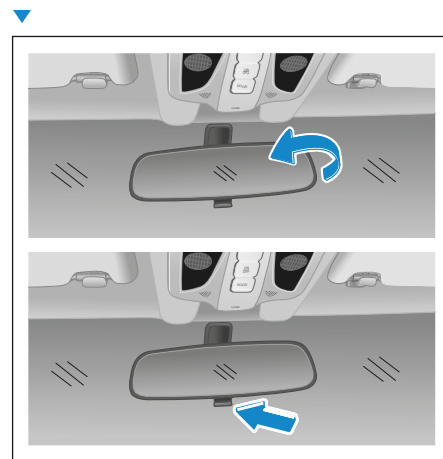

Cuando sea necesario reducir el encandilamiento del vehículo detrás suyo, puede cambiar la reflectividad del espejo retrovisor al mover la palanca de control antideslumbrante, de modo que pueda ver el vehículo trasero sin encandilarse.

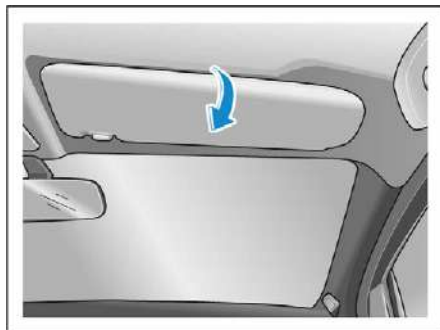
**PARASOL**

El parasol está ubicado encima del conductor y del copiloto.  
Para bloquear la luz encandilante desde el frente, simplemente baje el parasol.

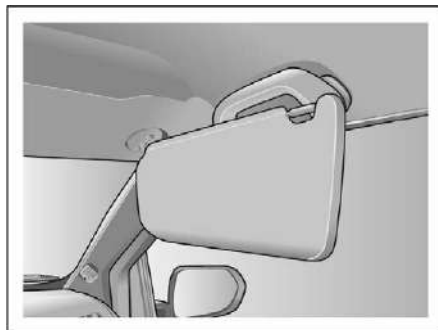

Para bloquear la luz desde el lateral, retire el parasol del soporte fijo interior y gírelo hacia la ventanilla lateral.

**\*ESPEJO COSMÉTICO**

El espejo de maquillaje está ubicado en el parasol del lado del copiloto.  
Baja el parasol para utilizarlo.

## PARÁMETROS DE DISEÑO DEL ASIENTO

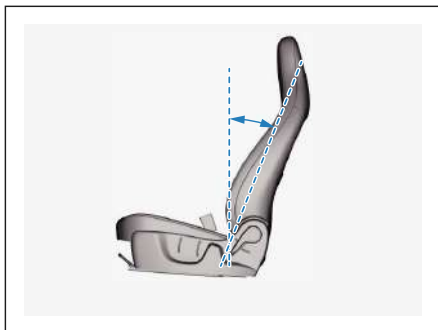

### Estado de uso normal del respaldo

En la posición de diseño del asiento delantero, el ángulo de inclinación del respaldo es de  $25^\circ$  con respecto a la vertical.

El ángulo de inclinación del respaldo del asiento trasero está diseñado para ser de  $25^\circ$  con respecto a la vertical.

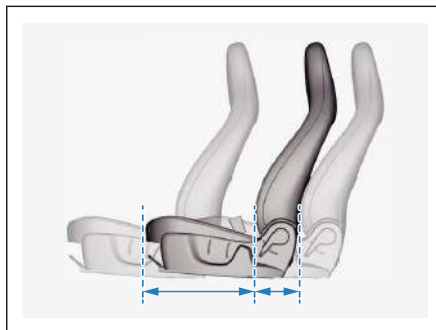

### Posiciones delanteras y traseras de fábrica

El recorrido hacia adelante y hacia atrás de los asientos delanteros en la posición establecida, son de: 190mm hacia adelante y 10mm hacia atrás.

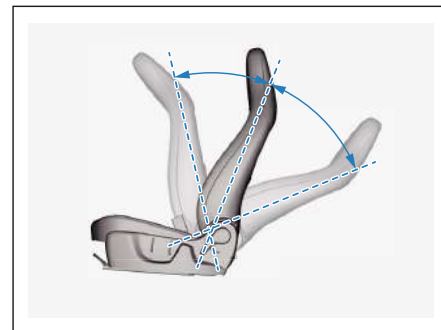

### Ángulo del respaldo del asiento de fábrica

Los respaldos de los asientos delanteros se pueden ajustar entre los siguientes rangos:  $18^\circ$  hacia adelante y  $46^\circ$  hacia atrás.

## ASIENTO DELANTERO

### La importancia de ajustar los asientos correctamente

Ajustar correctamente el asiento puede garantizar que el cinturón de seguridad y el airbag desempeñen un papel protector correcto y completo.

#### ADVERTENCIA

- ◆ No ajuste el asiento mientras conduce para evitar que el vehículo pierda el control debido al movimiento del asiento.
- ◆ Después de ajustar el asiento, empuje el asiento y el respaldo hacia adelante y hacia atrás, y asegúrese de que el asiento y el respaldo estén firmemente bloqueados.
- ◆ Al ajustar el ángulo de inclinación del respaldo, asegúrese de que su espalda esté presionada contra el respaldo para evitar lesiones innecesarias si el ángulo del respaldo se pliega demasiado rápido.

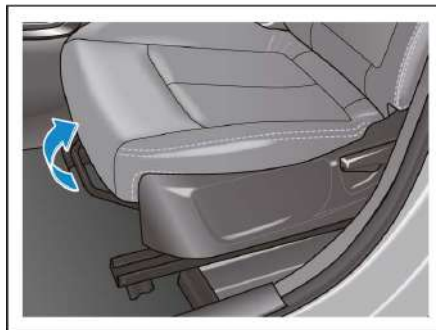

#### Ajuste de la posición hacia adelante y hacia atrás.

1. Levante la palanca de ajuste hacia arriba y manténgala, y mueva el asiento hacia adelante y/o hacia atrás hasta una posición adecuada.
2. Suelte la palanca de ajuste y deslice el asiento hacia adelante y hacia atrás para asegurarte de que el asiento esté bloqueado.

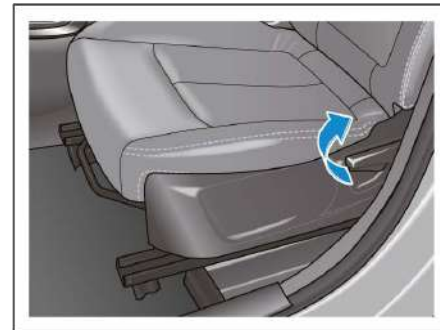

#### Ajuste del ángulo del respaldo del asiento.

1. Tire de la manija de ajuste hacia arriba, reclínesse hacia atrás con fuerza o suelte ligeramente el respaldo y ajuste hacia adelante o hacia atrás hasta lograr el ángulo adecuado.
2. Suelte la manija de ajuste y recuéstese ligeramente contra el respaldo del asiento hasta que se bloquee.

## ASIENTO TRASERO



### Plegado del asiento

Presione el botón de bloqueo del respaldo trasero para desbloquear los respaldos traseros y tire de ellos hacia adelante para bajarlos.

### ! NOTA

- ♦ Los respaldos traseros son de una sola pieza, y los botones de bloqueo de los respaldos izquierdo y derecho deben desbloquearse juntos para poder plegar los respaldos.
- ♦ Cuando desee restaurar el asiento trasero, gire la parte trasera del asiento hacia su posición original y empújela con fuerza hasta que escuche el "clic".
- ♦ Cuando pliegue y restaure el asiento trasero, tenga en cuenta de realizar la operación lentamente para evitar daños o algún funcionamiento anormal del cinturón de seguridad trasero causado por bajar y levantar rápidamente el respaldo.

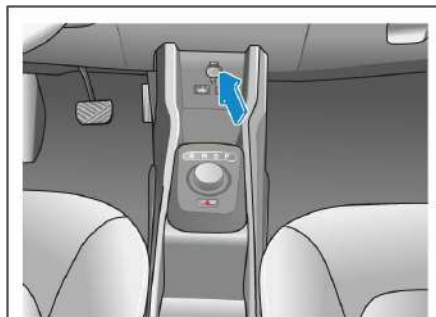

Cuando sea necesario cargar objetos largos o grandes, recuerde que la parte trasera del asiento trasero puede plegarse hacia adelante y así expandir el espacio del compartimento de equipaje.

**ENCHUFE DE ALIMENTACIÓN DE 12V DELANTERO****\*MODELOS DE CAMBIO DE LEVAS****\*MODELOS DE CAMBIO DE PERILLA**

En el estado de "LISTO", abra la tapa del enchufe e inserte el conector del dispositivo electrónico en el enchufe y estará listo para usar.

**⚠ NOTA**

- ♦ Utilice el enchufe que coincida con el enchufe para evitar dañar el enchufe.
- ♦ La toma de corriente del vehículo es una toma de 12 V y la carga de energía en la toma no puede exceder los 120 W.
- ♦ No utilice la toma de corriente durante mucho tiempo con el vehículo parado para evitar una descarga excesiva de la batería.

**INTERFAZ USB FRONTAL**



**\*MODELOS DE CAMBIO DE LEVAS**

Hay una interfaz USB en el lado delantero del conductor, que se puede utilizar retirando la tapa anti polvo. La interfaz USB se puede usar para la transmisión de datos y la interconexión de teléfonos móviles.



**\*MODELOS DE CAMBIO DE PERILLA**

**\*SOPORTE PARA TELÉFONO MÓVIL**

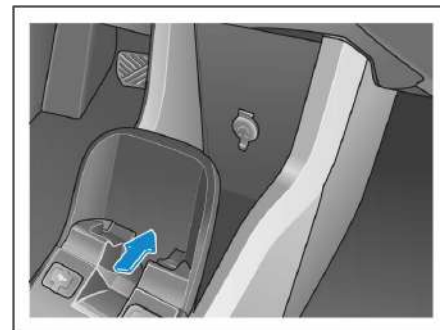

El soporte para teléfono móvil se puede utilizar para sostener llaves del coche, tarjetas, teléfonos móviles, pequeños objetos, etc.

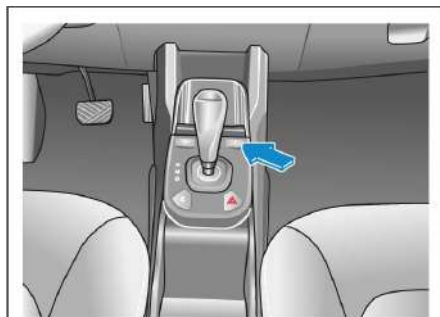
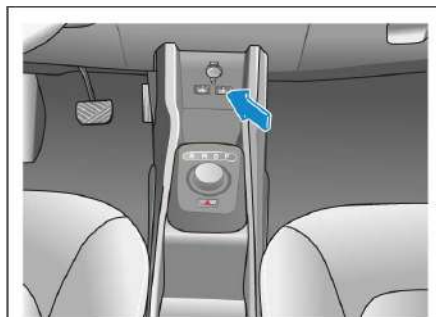
**\*INTERFAZ DE CARGA RÁPIDA PARA TELÉFONOS MÓVILES EN LA FILA DELANTERA****\*MODELOS DE CAMBIO DE LEVAS****\*MODELOS DE CAMBIO DE PERILLA**

Hay una interfaz de carga rápida en el lado del pasajero delantero que se puede utilizar retirando la tapa antipolvo.

Esta interfaz carga rápidamente dispositivos Android y Apple, pero no admite la transmisión de datos.

**CAJA DE ALMACENAMIENTO FRONTAL**

La caja de almacenamiento frontal se puede utilizar para guardar y tener a mano artículos más pequeños.

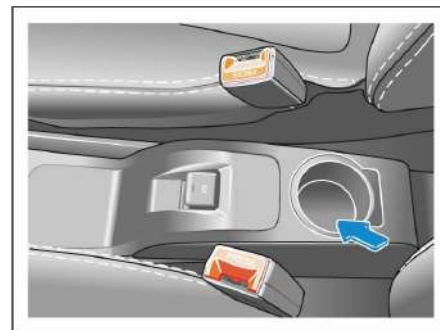

**PORTAVASOS DELANTERO**

Este espacio se puede utilizar para sostener botellas, latas o vasos de bebidas.

**⚠ ADVERTENCIA**

- ◆ Por favor **no coloque objetos pequeños en el portavasos**, para evitar que los mismos sean lanzados en caso de una frenada de emergencia o accidente, causando lesiones al conductor y pasajeros del vehículo.
- ◆ Por favor **cierre bien la tapa del vaso/termo** para evitar quemaduras al contener bebidas calientes.

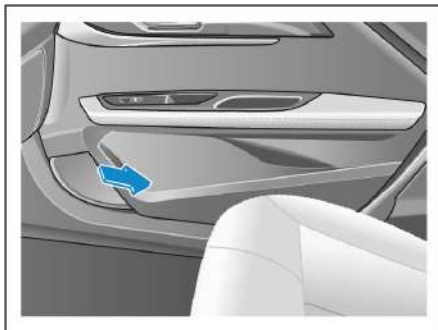
### CAJA DE ALMACENAMIENTO DEL PANEL INTERIOR DERECHO



La caja de almacenamiento del panel interior de la puerta, se puede utilizar para guardar botellas, anteojos u otros artículos pequeños.

#### ADVERTENCIA

Por favor, **no coloque objetos afilados** en la caja de almacenamiento del panel interior de la puerta, para evitar lesiones al conductor y pasajeros en caso de accidentes.

### CAJA DE ALMACENAMIENTO DEL PANEL DE INSTRUMENTOS IZQUIERDO



Tire de la abertura de la caja del panel de instrumentos hacia afuera para abrirla y poder guardar documentos o algunos artículos pequeños.

## GUANTERA

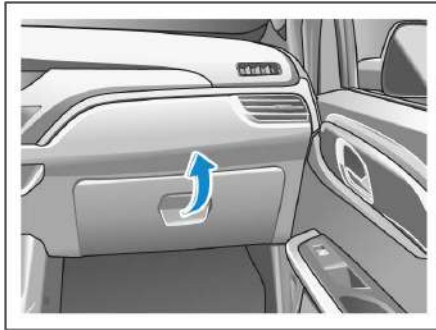

Para usar la guantera, tire del botón de la misma hacia su lado para abrirla.

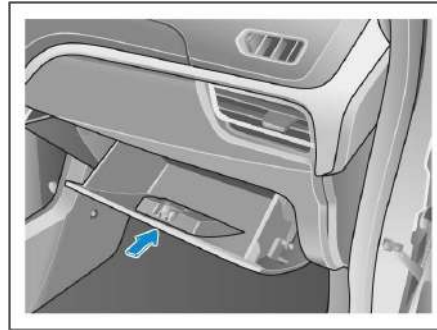

Después de usarla, ciérrela empujándola suavemente hacia arriba.

### ADVERTENCIA

Para mayor seguridad tanto de pasajeros, como del conductor, por favor cierre la guantera cuando el vehículo esté en marcha.

## MALETERO

Todos los artículos cargados en el maletero deben estar colocados de manera uniforme y fijados dentro del maletero.

De ser posible, intente colocar la carga más pesada en la parte delantera del maletero.

### ADVERTENCIA

- No exceda la carga ni la masa total permitida del vehículo, de lo contrario, podría provocar accidentes de tráfico y daños al vehículo.
- No transporte pasajeros en el maletero.

### POSABRAZOS DE PASAJEROS

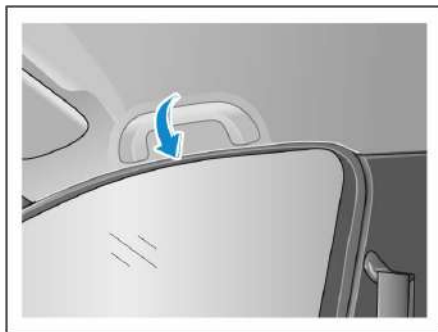

Todos los lados de pasajeros están equipados con un posabrazos. Cuando se conduce por un camino en mal estado, los pasajeros pueden agarrarse del posabrazos para garantizar su seguridad durante el viaje.

Hay un dispositivo de resorte dentro del posabrazos que cuando se suelta, el mismo volverá automáticamente a su posición original.

### CLIP DEL CONDUCTOR

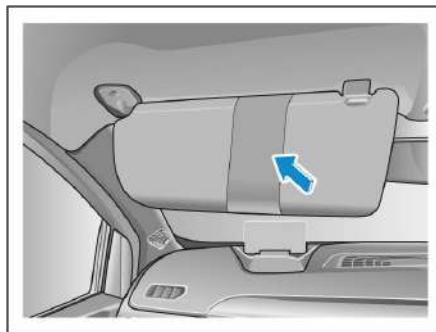

El clip para tickets está ubicado dentro del parasol del conductor, que se puede utilizar al bajar el parasol, como se muestra arriba.

**\*INTERFAZ DE CONTROL DE AIRE ACONDICIONADO**

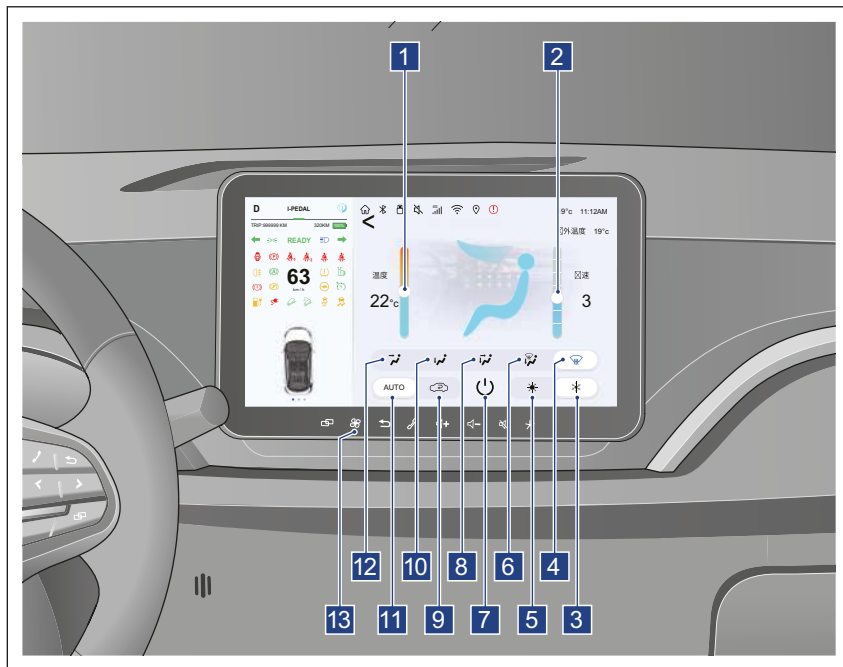

- 1 Botón de subida de temperatura
- 2 Botón para subir la intensidad del aire
- 3 Botón de aire acondicionado
- 4 Botón de modo de descongelación frontal
- 5 Botón PTC
- 6 Botones de dirección hacia pies y descongelado
- 7 Botón de apagado
- 8 Botones de dirección hacia cara y pies
- 9 Interruptor de circulación interna y externa
- 10 Botones de modo de soplado de cara y pies
- 11 Botón de aire acondicionado automático
- 12 Botón de dirección hacia el rostro
- 13 Botón indicador de aire acondicionado

## \*INTERFAZ DE CONTROL DE AIRE ACONDICIONADO

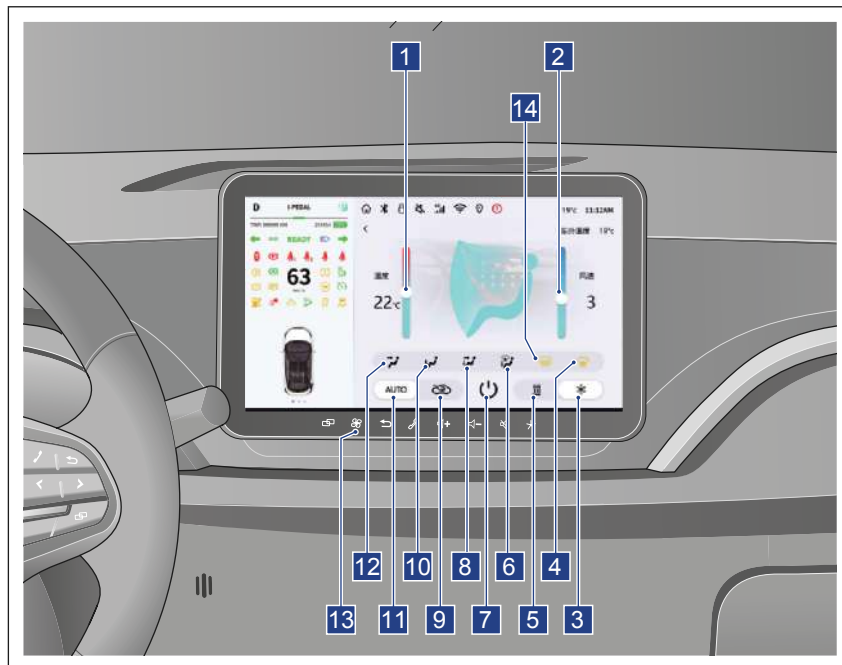

- 1 Botón de subida de temperatura
- 2 Botón para subir la intensidad del aire
- 3 Botón de aire acondicionado
- 4 Botón de modo de descongelación frontal
- 5 Botón PTC
- 6 Botones de dirección hacia pies y descongelado
- 7 Botón de apagado
- 8 Botones de dirección hacia cara y pies
- 9 Interruptor de circulación interna y externa
- 10 Botones de modo de soplado de cara y pies
- 11 Botón de aire acondicionado automático
- 12 Botón de dirección hacia el rostro
- 13 Botón indicador de aire acondicionado
- 14 \*Botón de modo de descongelación trasera

## CONTROL DEL MODO DE AIRE ACONDICIONADO



### Modo automático (AUTO)

Este modo se encarga automáticamente del control del nivel de aire acondicionado, la posición del regulador, y el PTC.

Presione el botón “AUTO” para que el aire acondicionado entre en modo automático; presione nuevamente el botón “AUTO” y el aire acondicionado saldrá del modo automático.

◆ Cuando el sistema está configurado en modo desempañar, presione el botón “AUTO”, y el aire acondicionado entrará en modo automático, saliendo del modo de desempañado.

◆ Si está en el modo automático y se presiona el botón de desempañar, saldrá del modo automático y entrará en modo desempañado.

◆ En modo automático, el aire acondicionado sale de este modo de control automático si se presiona el botón para aumentar o disminuir el caudal de aire y el botón de modo.

◆ En el modo automático, después de operar la tecla del aire acondicionado, saldrá del control automático.

◆ En el modo automático, después de operar el botón del PTC, saldrá del control automático.



### Modo de circulación interior/exterior

El sistema de aire acondicionado está configurado por defecto en el modo de circulación exterior, por lo que el aire dentro del automóvil y el aire fresco del exterior se mezclan en la ventilación. Presiona el botón de cambio de modo de circulación interior y exterior, y el aire acondicionado entrará en modo de circulación interior, por lo que el aire circulará dentro del automóvil.

CONT. ↓

## Modo de circulación interior/exterior

### ⚠ ADVERTENCIA

- ◆ Evite utilizar el modo de circulación interior durante mucho tiempo, o podría aparecer vapor de agua en la ventana.
- ◆ Cuando el aire acondicionado está en circulación interior durante mucho tiempo, puede hacer que el aire en el automóvil esté demasiado sucio y la concentración de oxígeno sea demasiado baja, por lo que se debe ajustar adecuadamente al modo de circulación exterior o abrir las ventanas para ventilar y circular el aire.

## Modo Ventilación

 El flujo de aire de las salidas centrales, laterales e inferiores está dirigido hacia la cara del conductor y del pasajero delantero, y también hacia los pies del conductor, del pasajero delantero y del pasajero trasero.

 El flujo de aire de las salidas centrales y laterales soplan hacia el conductor (frente al panel de instrumentos) y hacia los pasajeros delanteros.

 El flujo de aire es dirigido hacia los pies bajo el panel de instrumentos, hacia los pies del conductor y de los pasajeros delanteros y traseros.

 El aire acondicionado sopla desde debajo del panel de instrumentos hacia los pies del conductor y el pasajero delantero, al mismo tiempo, sopla desde la salida de desempañado hacia el parabrisas delantero y los extremos delanteros de ambas puertas delanteras.

## Operación de Refrigeración



1. Estando el suministro de energía en posición "ON", presione el botón de aumento/disminución del caudal de aire para seleccionar el caudal apropiado.
2. Presione el botón A/C para encender el compresor del aire acondicionado.
3. Presione el botón de aumento/disminución de temperatura para seleccionar la temperatura adecuada.
4. Elija el modo circulación interior/exterior de acuerdo a la situación actual.

↓ CONT.

## Operación de Calefacción

**i** En el caluroso verano, luego de que el vehículo haya estado expuesto al sol, la temperatura dentro del mismo será muy alta, siga los siguientes pasos para lograr un **enfriamiento rápido**:

1. Baje la ventana.
2. Arranque el vehículo y ajuste el caudal de aire al máximo y la temperatura al mínimo.
3. Presione el botón A/C y enciende el compresor para enfriar.

**Después de que la temperatura baje, puede cerrar la ventana y utilizar el modo de circulación interna para generar un enfriamiento rápido.**



1. El suministro de energía está en posición "ON", presione el botón de aumento/disminución del caudal de aire para seleccionar el caudal de aire apropiado.

2. Presione el botón de ajuste de temperatura para seleccionar la temperatura adecuada.



3. Presione el botón PTC y el aire acondicionado comienza a calentar.

**Se recomienda utilizar el modo de ventilación hacia los pies.**

Si conduce durante mucho tiempo, por favor utilice el modo de circulación exterior para evitar que las ventanas se empañen y afecten su visibilidad.

### Operación de desempañado y deshumificado



Presione el botón de desempañado delantero, y el aire acondicionado soplará desde la salida de desempañado en dirección al extremo delantero del parabrisas y el cristal de la puerta del conductor y copiloto.

Presione nuevamente y el desempañador delantero se apagará.



Presione el botón de desempañado trasero para activar la función de desempañado en la luneta trasera y los espejos exteriores; presione nuevamente para apagar el desempañador trasero.

### Salidas de aire

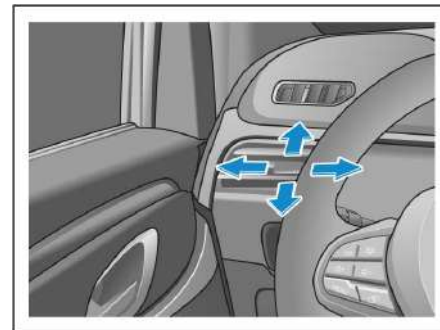

Ajuste la horquilla de la salida de aire hacia arriba y hacia abajo, y a la izquierda y derecha para modificar la dirección del flujo de aire en las salidas frontales de conductor y copiloto.

### Salida de aire central



El flujo de aire de la salida de aire central soplará hacia el frente del panel de instrumentos.

### INSTRUCCIONES PARA EL AIRE ACONDICIONADO

- ◆ En condiciones de calor y humedad, cuando el aire se enfría rápidamente, puede ver neblina saliendo de la salida de aire, lo cual es un fenómeno normal.
- ◆ Se recomienda que el sistema de refrigeración del aire acondicionado se encienda durante al menos 5 minutos cada mes, y que se abra la ventana al mismo tiempo, lo que ayudará a prevenir daños al sistema de aire acondicionado debido a la falta de lubricación, y también evitará que el evaporador genere malos olores debido a la humedad y bacterias.
- ◆ Utilizar el aire acondicionado para la refrigeración consumirá electricidad, por lo que sentirá la autonomía de conducción se reducirá.
- ◆ El refrigerante cargado en el sistema de aire acondicionado disminuirá gradualmente con el tiempo de servicio. Si siente que el efecto de refrigeración del aire acondicionado es malo, por favor verifique y repóngalo en los puntos de servicio autorizados JMEV. Si el método o la cantidad de carga de refrigerante son

incorrectos, afectará directamente el efecto de refrigeración del aire acondicionado y dañará el sistema de refrigeración.

- ◆ La superficie sucia del condensador del aire acondicionado también puede llevar a un mal efecto de refrigeración. Tenga presente mantener el condensador limpio.
- ◆ Para evitar que la superficie del núcleo del evaporador se moje, generando bacterias y despidiendo olores peculiares, cuando use el aire acondicionado para refrigeración, por favor apague el botón A/C unos minutos antes de estacionar y seleccione el modo de toma de aire de circulación exterior, de modo que el ventilador del aire pueda seguir funcionando hasta que esté estacionado, permitiendo que el agua condensada en la superficie del núcleo del evaporador se seque gradualmente.
- ◆ Después de usar el aire acondicionado para refrigeración, el agua condensada goteará del tubo de drenaje del aire y formará pequeños charcos debajo del vehículo, lo cual es un fenómeno totalmente normal.

## PANTALLA TÁCTIL CENTRAL



### Interfaz principal

1. Interfaz de radio
2. Configuración del teléfono Bluetooth
3. Reproducción de música vía Bluetooth
4. Reproducción de imágenes y videos
5. Controles de aire acondicionado
6. Configuración del sistema
7. Información del vehículo
8. Configuración del vehículo
9. Interfaz de imagen panorámica 360°
10. Interconexión del teléfono móvil

### ! NOTA

Este automóvil utiliza una pantalla de cristal líquido, y la velocidad de respuesta de la pantalla se ralentizará cuando la temperatura sea inferior a  $-15^{\circ}\text{C}$ .

Si la temperatura de la máquina se mantiene por debajo de  $-15^{\circ}\text{C}$  durante un largo período de tiempo, la pantalla mostrará un leve borrón, lo cual es normal.

Cuando la temperatura suba por encima de  $-15^{\circ}\text{C}$ , el fenómeno de borrosidad desaparecerá.



### Pantalla desplegable

Para acceder, toque la parte superior de la pantalla central.

1. Activar/desactivar el Bluetooth
2. Activar/desactivar el WiFi
3. Ajustar el volumen
4. Ajustar el brillo de la consola central
5. Clic para apagar el vehículo
6. Configuración del sistema
7. Entrar en modo de salvapantallas

## PANTALLA TÁCTIL CENTRAL



### Botones de control del panel de la pantalla central

1. Control del aire acondicionado
2. Configuración de Bluetooth
3. Presionar para disminuir el volumen
4. Personalización de la configuración
5. Clic para silenciar el sonido
6. Presionar para aumentar el volumen
7. Clic para regresar a la pantalla anterior
8. Clic para alternar la información del medidor combinado

## APP MÓVIL

Escanee el siguiente código QR con su teléfono móvil para ingresar a la interfaz de descarga de la APP JMEV.



Una vez instalada la APP e iniciada su sesión, podrá ingresar a la interfaz de la página de inicio para el control de su vehículo.

### \*CONTROL REMOTO

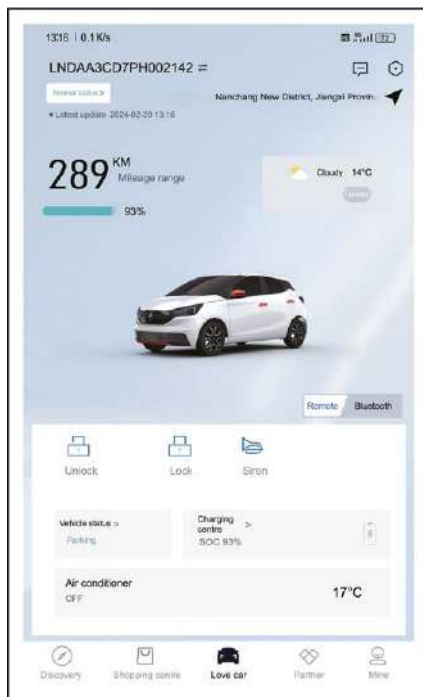

Una vez iniciada su sesión y ya en la interfaz de la página de inicio del control remoto, podrá visualizar el clima local, su número de placa, nivel de energía, kilometraje total, kilometraje restante y estado actual del vehículo.

A través de la aplicación móvil, podrá navegar y controlar el vehículo humano y otras operaciones.

### \*CONTROL BLUETOOTH

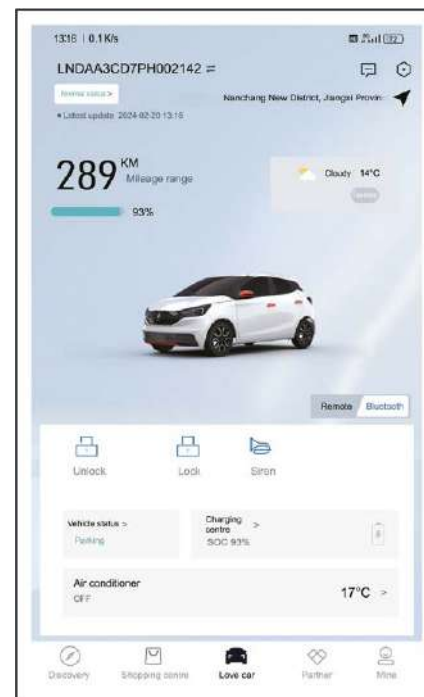

Inicie sesión en la APP móvil, después de conectarse al vehículo, seleccione el control Bluetooth y luego ya podrá conectarse al vehículo a través de Bluetooth, en donde tendrá la posibilidad de desbloquear y cerrar las puertas, y hacer sonar la bocina para encontrar el vehículo.

## ARRANQUE INTELIGENTE NO INDUCTIVO

Cuando el vehículo se desbloquea con la llave de control remoto o la llave Bluetooth y la puerta del conductor se abre dentro de los 30 segundos, el vehículo se puede encender de manera inteligente hasta la velocidad “ON”.

En ese momento, si la llave legal está en el vehículo y se presiona el pedal durante más de 2 segundos, el vehículo entrará en el estado “LISTO”.



Deslícese hacia abajo desde la parte superior del panel de control central para abrir el menú desplegable, haga clic en el icono “APAGAR”.

Ahi puede cambiar la alimentación del vehículo a “APAGADO” o hacer que todas las puertas se cierran para el bloqueo remoto del vehículo con llave.

La alimentación también se apagará.

### ⚠ NOTA

- ◆ Es posible que el mando a distancia no funcione en determinadas circunstancias: algunos ejemplos podrían ser si la batería o el mando a distancia están dañados, la carga de la batería es insuficiente, o está cerca de otros dispositivos (monitor, teléfono móvil, dispositivo de entretenimiento de TV, etc.) que funcionan con la misma frecuencia que la llave del control remoto, o podría suceder que el vehículo está ubicado en una zona de alta radiación electromagnética.
- ◆ Cuando el vehículo esté apagado, no establezca la alimentación en “ENCENDIDO” durante un período prolongado para evitar que se agote la batería.

### \*FRENO DE MANO MECÁNICO

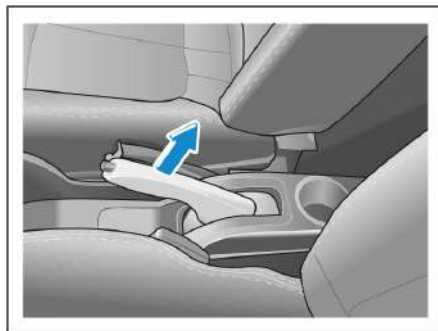

#### Freno de estacionamiento

Tire hacia arriba de la palanca de freno para poner el freno de estacionamiento. Y una vez aparcado correctamente, se encenderá el indicador de estacionamiento en el instrumento combinado. (P)

Para obtener una mayor retención, pise el pedal del freno y manténgalo pisado hasta que levante la palanca de estacionamiento.

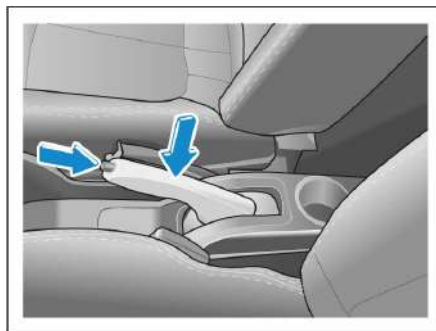

#### Suelte el freno de mano

Pise el pedal de freno, pulse el botón de desbloqueo de la palanca de freno y a continuación bájela y suelte el botón.

El icono de estacionamiento (P) del instrumento combinado se apagará

#### NOTA

◆ Utilice siempre el freno de mano al estacionar, de lo contrario, el vehículo podría deslizarse hacia el fondo para atrás o adelante, si estuviese estacionado en pendiente.

◆ Antes de conducir asegúrese de que la palanca de estacionamiento esté completamente liberada, ya que está estrictamente prohibido conducir con el freno de mano activo.

De lo contrario, las piezas del freno se sobrecalentarán y el rendimiento de frenado se verá afectado.

◆ Al estacionar, levante la palanca de freno de mano y luego de quedar fijada ya puede apagar el vehículo.

**\*FRENO DE MANO ELECTRÓNICO**

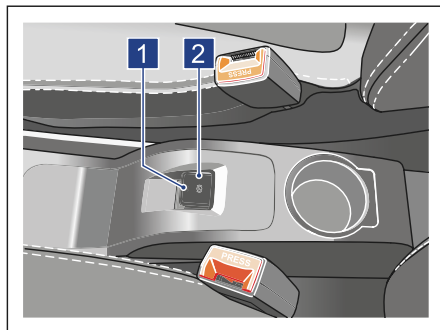

- 1** Indicador Parqueo
- 2** Interruptor EPB

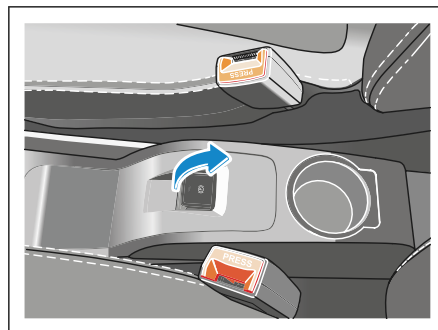

**EPB Auto Park: Estacionamiento automático en marcha P**

El vehículo está parado, la fuente de alimentación está en "ON" y la marcha de cambio se cambia a la marcha **P**.

**Apagado Auto Park**

Cuando el vehículo está parado, la fuente de alimentación del vehículo cambia al estado "APAGADO".

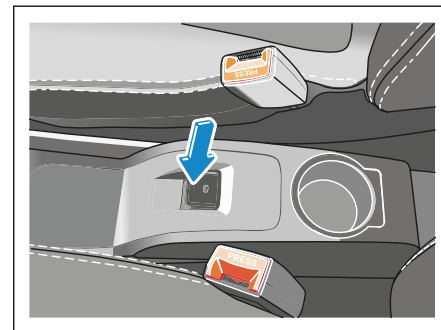

**Suelta usted el freno de mano: Liberación manual**

La fuente de alimentación del vehículo está en "ON", la marcha está en la marcha no **P**, presione el pedal del freno y el botón de estacionamiento electrónico.

CONT. ↓

### Suelte ud. el freno de mano: Liberación automática

Cierre la puerta y abróchese el cinturón de seguridad.

La fuente de alimentación del vehículo muestra el estado "LISTO" y la marcha está en "D/R", presione el pedal del acelerador y el freno de estacionamiento se soltará automáticamente.

#### Estado del freno de estacionamiento:

La luz roja (P) está encendida

#### Soltando el freno de estacionamiento:

La lámpara (P) se apaga

#### Estado de falla:

Luz amarilla de falla (P) encendida, se recomienda acudir a un taller autorizado para su reparación.

### ! NOTA

◆ Si la luz indicadora de estacionamiento parpadea durante la conducción, indica que el EPB falla y es necesario acudir a los puntos de servicio autorizados de JMEV para su inspección y mantenimiento.

◆ Utilice siempre el freno de mano al estacionar, sobre todo si es en una pendiente, de lo contrario, el vehículo podría deslizarse hacia adelante o atrás, de acuerdo a como esté la pendiente y ocasionar algún tipo de accidente.

## CAMBIOS

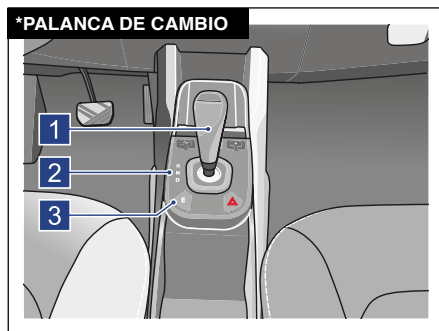

- 1 Palanca de cambios
- 2 Indicador de marcha
- 3 Interruptor de modo económico

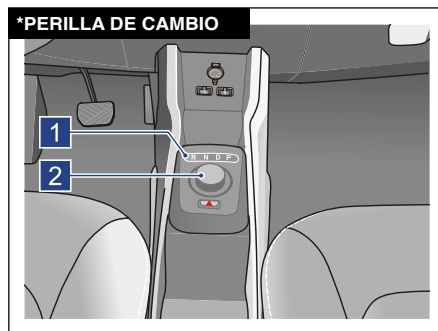

- 1 Indicador de marcha
- 2 Perilla de cambio

## ! NOTA

◆ Cambie a marcha atrás únicamente luego de detenerse por completo. Cambiar a marcha atrás cuando el vehículo no está parado dañará el vehículo. ◆ Para evitar daños al vehículo, no lo deslice a la posición "N" durante la conducción. ◆ Si necesita salir del automóvil o detenerse por un tiempo prolongado, debe poner el automóvil en "N/P" y tirar del freno de mano. ◆

## Descripción del equipo

Marcha R (marcha atrás)

Al dar marcha atrás, cambie a la marcha R, asegurándose de que el vehículo se haya detenido por completo.

Al cambiar de la marcha N a la marcha R, se debe pisar el pedal del freno.

Marcha N (neutral)

Al cambiar de la marcha N a la marcha R o D, siempre debe pisar el pedal del freno.

Marcha D (marcha adelante)

Utilice esta marcha cuando conduzca normalmente.

\*Marcha P (marcha de estacionamiento)

Cuando esté estacionado, esta marcha se activa y el EPB se levanta.

\*Engranaje E (modo económico)

### Modo económico

Cuando la palanca de cambios se coloca en la velocidad **D** para conducir, presione el interruptor **E** (modo económico) o gire la perilla de cambios a la velocidad **E** y el instrumento combinado mostrará “**E**”, lo que indica que todo el vehículo ha entrado en el modo económico.

#### Para comenzar:

1. Después del arranque inteligente no inductivo del vehículo; cambie la palanca de cambios a la marcha **D** y confirme que la información de la marcha **D** se muestre en la pantalla
2. Suelte el freno de mano
3. Suelte el pedal del freno
4. Pise el pedal del acelerador y comience a conducir

### Estacionamiento / Parking

1. Suelte el pedal del acelerador
2. Pise el pedal del freno hasta que la velocidad del vehículo sea cero
3. Levante el freno de mano
4. Ponga el engranaje en **N/P**
5. Suelte lentamente el pedal del freno apagando la alimentación a través del menú desplegable en la pantalla central

#### ! NOTA

- ◆ Al momento de estacionar, observe si hay peatones u obstáculos cerca para evitar accidentes.
- ◆ Tenga en cuenta de estacionar el vehículo en un lugar adecuado para evitar obstaculizar la conducción y el estacionamiento de otros vehículos.
- ◆ Apague todas las luces, verifique la luz indicadora y la información de texto en la pantalla central, bloquee todas las puertas y confirme que el sistema antirrobo se haya activado.
- ◆ No deje sus objetos de valor dentro del vehículo.

### **Función de cambios**

Cuando el vehículo está parado, es necesario pisar el freno para cambiar de la marcha no motriz (marcha **N/P**) a la marcha motriz (marcha **D** o **R**) para ingresar al estado de conducción.

Si no se presiona el freno y la marcha no motriz se cambia al estado de marcha motriz, el engranaje de conducción de la pantalla parpadeará y el vehículo no se podrá conducir.

En ese momento, es necesario cambiar a la marcha no motriz nuevamente, pisar el freno y luego cambiar suavemente al engranaje de conducción.

### **Función de protección de engranajes**

Cuando el vehículo está en estado de conducción dinámica y cambia a la marcha opuesta (por ejemplo, conduciendo en la marcha D, el vehículo no se detiene y cambia directamente a la marcha R), la marcha parpadea al no poder ejecutar la demanda del usuario.

En ese momento entonces es necesario cambiar a la marcha de no conducción nuevamente.

Pise el freno y luego cambie a la marcha de conducción dinámica nuevamente para ingresar al estado de conducción deseado.

### \*VOLANTE MULTIFUNCIÓN

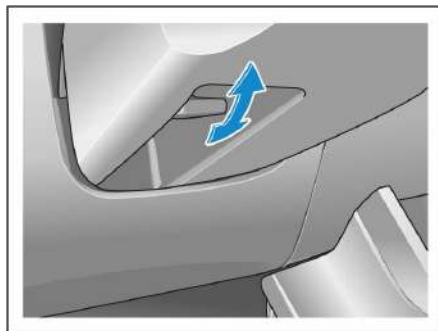

#### Ajuste del ángulo del volante

Tire hacia abajo la manija de ajuste del volante y mueva hacia arriba y abajo hasta alcanzar la posición adecuada. Luego, tire hacia arriba de la manija para bloquearlo y asegúrese que quedó correctamente bloqueado.

#### ADVERTENCIA

Nunca ajuste el volante mientras el vehículo está en marcha.

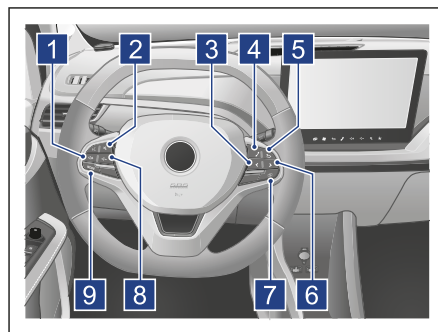

#### Botones multifuncionales en el volante



- 1 Subir volumen (pulsando lo sube de continuo)
- 2 Silenciar
- 3 Último canal / última canción
- 4 Altavoz Bluetooth (pulsación breve: contestar/llamar; pulsación larga: colgar/rechazar)
- 5 Tecla de retorno
- 6 Siguiete canal / siguiete canción
- 7 Cambio de información del instrumento (presione durante 1 segundo: borra el kilometraje subtotal; presione durante 10 segundos: reinicia la pantalla principal)
- 8 Bajar volumen (pulsando lo baja de continuo)
- 9 Cambio de modo

#### BOCINA

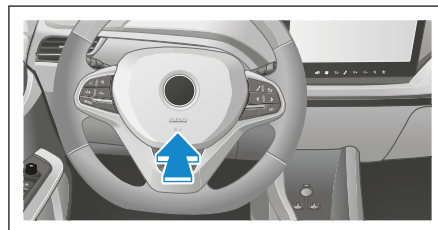

Está ubicada en el panel central del volante. El vehículo hace sonar la bocina cuando se presiona el panel; cuando se suelta, la bocina deja de sonar.

#### ADVERTENCIA

La zona de bocina es también la cubierta del airbag del conductor. No golpee o presione demasiado para evitarse accidentes.

REVERSA



\*Radar de reversa

El sistema de radar de la marcha atrás detecta la distancia entre el vehículo y el obstáculo de atrás, mediante alcance ultrasónico, y emite una alarma audible con diferentes tipos de sonidos para mejorar la seguridad en la marcha atrás y reducir posibles lesiones del vehículo o de personas que puedan estar cerca.

Distancia de detección y descripción de la alarma:

Área Alarma	Rango Alarma	Tipo de Alarma
Región segura	> 150cm	Sin alarma
Área advertencia temprana	91cm~150cm	Despacio (2Hz)
Zona de advertencia lenta	31cm~90cm	Rápido (4Hz)
Zona de colisión próxima	< 30cm	Siempre

**! ADVERTENCIA**

Tenga siempre presente que el sistema auxiliar de radar de marcha atrás **nunca sustituye a la visión del conductor.**

**El radar no puede detectar:**

- Objetos debajo del parachoques y del vehículo, o demasiado cerca o lejos del coche.
- Es posible que los objetos muy pequeños no sean detectables.
- Si no presta atención a la situación detrás del automóvil antes y durante la marcha atrás, puede provocar daños al vehículo, lesiones personales o hasta la muerte.

Incluso si está equipado con el sistema ultrasónico de asistencia al estacionamiento, **el conductor debe observar atentamente** si hay obstáculos antes de dar marcha atrás y prestar atención al espejo retrovisor del vehículo.

## Imágenes de Reversa

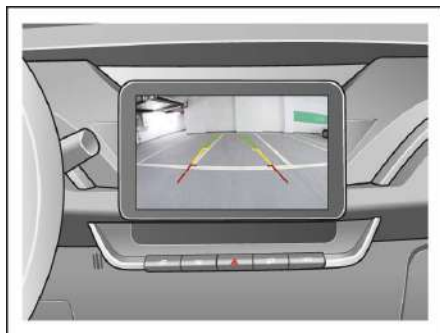

Cuando la marcha está en **R** (marcha atrás/reversa), la imagen detrás del vehículo se muestra en la pantalla de control central.

## \*Imágenes Panorámicas

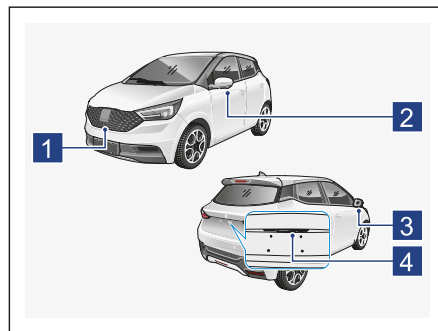

- 1 Cámara frontal
- 2 Cámara izquierda
- 3 Cámara derecha
- 4 Cámara de reversa

En los vehículos que están equipados con imágenes panorámicas, el conductor puede observar las imágenes 360° alrededor de la carrocería en la pantalla de control central.



La imagen panorámica estará activada/desactivada cuando la fuente de alimentación esté en "ON" y la velocidad del vehículo es inferior a 25 Km/h.

Haga clic en el icono "AVM" para ingresar a la interfaz de imagen panorámica. El sistema mostrará la pantalla de vista frontal de forma predeterminada.

## Vista 2D

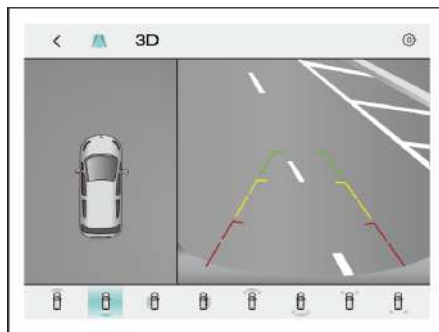

Haga clic en este ícono  en la parte superior, y se iluminará, la imagen de la parte trasera aumentará la línea de seguimiento y la línea de seguimiento seguirá la rotación del volante para ayudar al conductor a estacionar correctamente.

Cuando el icono **3D** es gris, se mostrará una imagen en 2D.

Usted puede cambiar la visualización de la imagen a la orientación deseada, haciendo clic en los modelos pequeño.

## Vista 3D

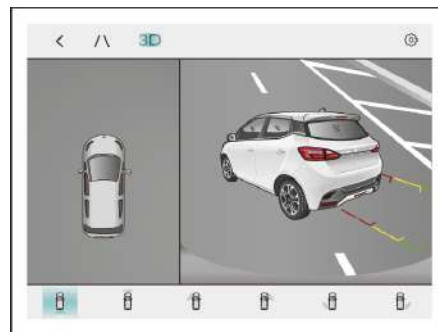

Haga clic en el ícono **3D** en la parte superior y el mismo se iluminará para mostrar el modo de visualización de imágenes 3D.

El conductor puede ver las condiciones circundantes del vehículo arrastrando el modelo del vehículo.

También puede ver la visualización de la imagen de la orientación deseada a través del icono en la barra de estado.

## Configuración de imagen panorámica



En la interfaz de Imagen panorámica, haga clic en el icono  en la parte superior derecha para abrir la interfaz de configuración.

Una vez configurado en la pantalla Panorama, haga clic en el ícono  en la parte superior izquierda para salir.

### **NOTA**

El ícono del automóvil a continuación no se puede operar cuando el sistema de video está en el modo de reversa y en el modo de dirección. El icono en la parte inferior no funcionará.

### ⚠ ADVERTENCIA

El sistema de imagen panorámica es solo una función para ayudar al conductor a estacionar el automóvil, esto no quita la necesidad de que el conductor observe cuidadosamente el entorno circundante antes de utilizarla.

#### Tenga especial cuidado al usarla en los siguientes escenarios:

- Después de reemplazar el hardware de la imagen panorámica deberá calibrarlo, de lo contrario la visualización de la imagen se estropeará y afectará la experiencia de uso.
- Debido a la influencia de factores ambientales y de uso especiales, pueden producirse fallos del sistema recuperables o irrecuperables, de ser así, no se preocupe y busque ayuda en el momento oportuno en el servicio postventa de accesorios.

### MODO DE PEDAL ÚNICO

Es un modo de conducción en el que se puede confiar en el pedal del acelerador para acelerar y desacelerar el vehículo.

#### Ventajas del modo de pedal único:

- Conducción simplificada. La operación con un solo pedal puede reducir en gran medida la frecuencia con la que el pie derecho se mueve hacia adelante, hacia atrás y de un lado a otro; en la conducción diaria, excepto en caso de desaceleración o frenado rápido, rara vez es necesario usar los frenos mecánicos.
- Puede hacer que el reciclaje dinámico de energía sea controlable y mejorar la eficiencia energética.
- Reducción del desgaste de los discos de freno. La mayor parte de la acción de frenado es reemplazada por el reciclaje dinámico de energía, por lo que el desgaste de las pastillas de freno se puede reducir considerablemente.

#### Modo de pedal único ON y OFF

La función se activa o desactiva a través de la opción Configuración de conducción en la configuración del vehículo en la pantalla de a bordo.

#### Introducción al Modo

Cuando la alimentación del vehículo está en el estado “LISTO” y el modo de pedal único está activado, la perilla de cambios está en la velocidad E/D y puede arrancar, acelerar y desacelerar el vehículo controlando el pedal del acelerador.

### ⚠ ADVERTENCIA

La sensibilidad de aceleración del pedal acelerador se reduce cuando se activa el modo de pedal único.

- Este modo no reemplaza completamente el pedal del freno.
- Esta función se vería afectada por el SOC de la batería, temperatura, etc.

## MODO LENTO

Cuando el modo lento está activado, el vehículo arranca en las marchas **D** y **R**, suelte el pedal del freno y cuando no se presione el pedal del acelerador, el vehículo viajará lentamente a una velocidad crucero de aprox. 4 a 6 km/h.

### ! NOTA

Al frenar, no pise el pedal (freno puntual) de forma rápida y continua, sino que pise el pedal del freno de manera suave, uniforme y con fuerza.

Para frenar de emergencia, presione con fuerza el pedal del freno hasta que termine la situación de frenado.

## ABS+EBD

Cuando el vehículo se frena en una emergencia, el ABS puede evitar que las ruedas se bloqueen, para mantener la estabilidad de manejo del vehículo y mejorar así la seguridad de conducción.

EBD es un complemento del sistema ABS y, cuando se combinan, puede mejorar la eficacia del ABS.

En caso de frenada de emergencia, el EBD puede comparar automáticamente la relación de deslizamiento del neumático trasero con el neumático delantero según el peso de la carrocería del vehículo y las condiciones de la carretera, antes de aplicar el ABS.

Si se determina que es necesario ajustar el grado de diferencia, el sistema de presión de aceite de freno ajustará la presión de aceite transmitida a la rueda trasera para obtener una distribución de la fuerza de frenado ideal y equilibrada.

## Asistencia en pendientes

Cuando se detecta que el vehículo tiene tendencia a patinar en reversa, Hill Assist mantendrá el vehículo estacionado durante un cierto período de tiempo, evitando que patine y ayudándolo a completar la operación de arranque sin problemas.

Cuando se cumplen al mismo tiempo las siguientes condiciones, el vehículo activa la función Hill Assist automáticamente:

1. Estado "LISTO".
2. La marcha actual es "D/R".
3. Degradado > 2%.
4. Ningún fallo del sistema.
5. Se detecta que el vehículo tiene tendencia a patinar en sentido contrario.

Con estas condiciones, se desactiva automáticamente la asistencia en pendientes:

1. El vehículo no está en "LISTO".
2. Pise a fondo el pedal del acelerador.
3. Sin marchas 'D/R'.
4. Pendiente < 2%.
5. Mantenimiento de la función > 3 s.
6. Fallo del sistema.

### \*Control auxiliar de freno ESC

Contiene los siguientes subsistemas:

VDC: Control dinámico del vehículo.

ABS: Sistema de frenos antibloqueo.

EBD: Distribución electrónica de la fuerza de frenado.

TCS: Sistema de control de tracción.

HBA: Asistencia de frenado hidráulico.

### Sistema de frenos antibloqueo (ABS)

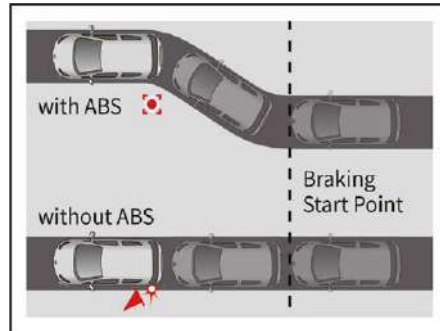

El ABS se activará cuando se frene el vehículo en una emergencia, para evitar

que el bloqueo de las ruedas provoque que el vehículo pierda la función de dirección o la estabilidad.

### Distribución electrónica de potencia de frenado (EBD)

Es un sistema de distribución proporcional de la fuerza de frenado de los ejes delantero y trasero, que evita que las ruedas traseras del vehículo se bloqueen antes que las delanteras.

### \*Asistencia de frenado de emergencia (HBA)

Cuando el sistema detecta que el conductor está aplicando una frenada de emergencia, aumenta automáticamente la fuerza de frenado en una fracción de segundo para evitar peligros por una fuerza de frenado insuficiente.

### \*Sistema de control de tracción (TCS)

Cualquiera sean las condiciones de

arranque o aceleración, proporciona al vehículo buena tracción, estabilidad y capacidad de dirección, evitando que el vehículo patine gravemente.

### \*Control electrónico de estabilidad de la carrocería (ESC)

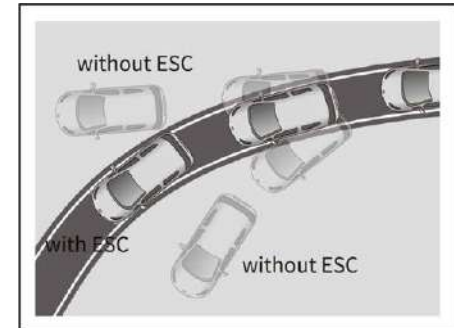

El aumento activo de la presión de frenado se utiliza para evitar sobreviraje o subviraje severo en la zona límite física y para garantizar la estabilidad del vehículo durante giros de emergencia o cambios de carril.

**\*Encendido y apagado del sistema ESC**

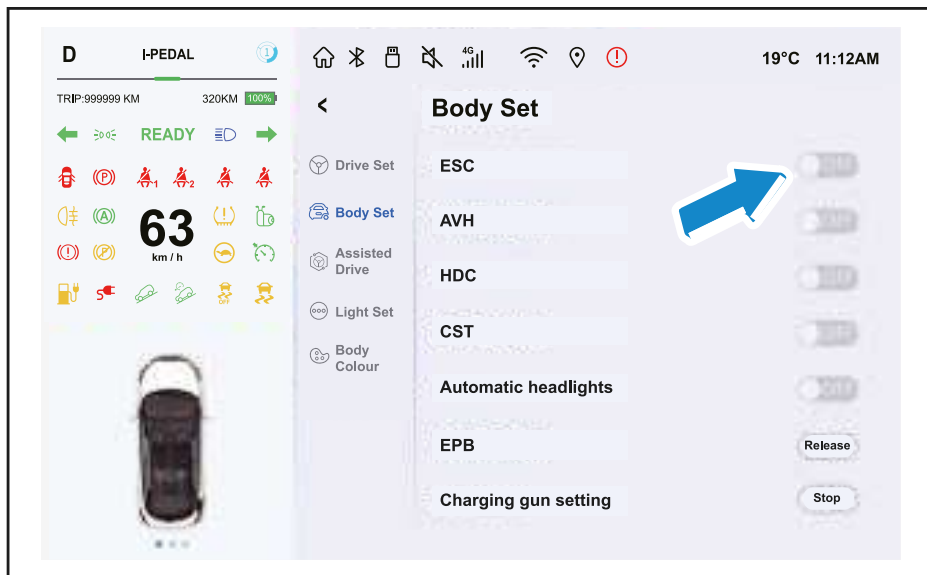

Presione el botón “ESC OFF”, la luz indicadora del botón se encenderá y el sistema de control de estabilidad de la carrocería se apagará. Presione el botón nuevamente para encender el sistema de control de estabilidad.

**⚠ ADVERTENCIA**

Generalmente no es recomendable apagar este sistema.

Estado de falla del ESC: esta luz indicadora está encendida, la función relacionada con el ESC está activa, la luz indicadora parpadea.



**ⓘ NOTA**

Cuando la velocidad del vehículo sea superior a 60 km/h, el sistema se iniciará automáticamente.

La luz indicadora en la consola se ilumina cuando el sistema de control de estabilidad está apagado.

### \*Control de descenso de pendientes (HDC)

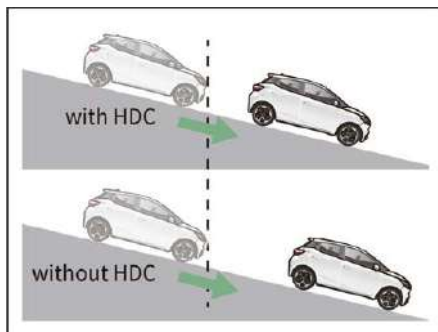

El descenso de pendientes pronunciadas es una función de control de crucero que ayuda al conductor a descender pendientes a bajas velocidades.

Esta función se puede activar/desactivar fien la pantalla táctil multimedia: Ajustes del vehículo / Asistencia al conductor.

### \*Sistema HDC encendido y apagado

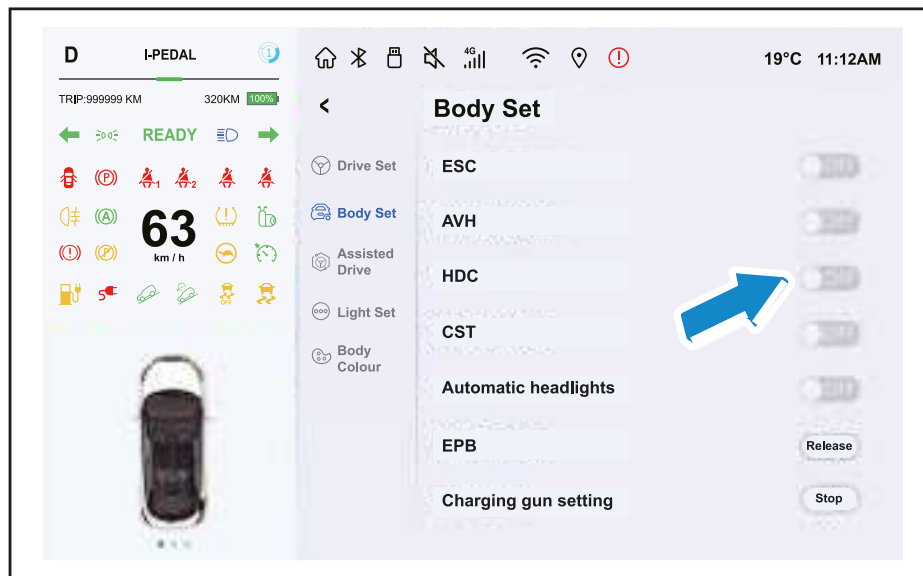

#### **ADVERTENCIA**

La luz indicadora en la consola se ilumina cuando el sistema de control de descenso de pendientes está funcionando.



### Control de Pendientes (HHC)

Cuando el vehículo sube una pendiente en la velocidad **D** o baja en la velocidad **R** con el cinturón de seguridad del conductor abrochado, al presionar el pedal del freno, el asistente en pendiente mantendrá el vehículo estacionado durante un cierto período de tiempo, evitando que patine y ayudando al conductor a completar la operación de arranque sin problemas.

### Sistema de alerta de peatones (VSP)

Cuando la velocidad del vehículo es inferior a la velocidad preestablecida de 20 km/h, una alarma "...goteo..." sonará para alertar a los peatones y bicicletas, a fin de evitar posibles accidentes.

### \*Estacionamiento de liberación de emergencia

Cuando la fuente de alimentación del vehículo está 'ON' y el vehículo no se puede encender, el vehículo está en la

marcha **P**, presione el pedal del freno y haga clic en el interruptor de liberación de emergencia **EPB** 3 veces seguidas, el vehículo estacionado ingresará en el estado de liberación de emergencia para garantizar que el mismo se puede mover.

### \*Retención automática (Autohold)

Cuando la puerta del conductor está cerrada, el cinturón de seguridad del conductor abrochado y la fuente de alimentación del vehículo está en el estado "ON", al hacer clic en el botón del interruptor Autohold en la pantalla **(A)** se enciende, significa que el sistema está en estado listo.

Cuando el indicador de estado de Autohold **(A)** parpadea, el sistema está activo.

Cuando el indicador de estado de estacionamiento automático **(A)** se muestra en rojo, significa que el sistema está en estado de falla.

En este caso, tome usted el control del vehículo lo antes posible.

### \*Tecnología de inicio cómodo (CST)

La fuente de alimentación del vehículo está en estado "ON" y la función CST se puede activar o desactivar haciendo clic en el interruptor CST de la pantalla principal.

Cuando la función CST está activada, el conductor desacelera y se detiene en la marcha **D**, la intención de frenado del conductor es tranquila y el CST reduce la presión de frenado adecuadamente bajo el requisito previo de garantizar la intención de frenado del conductor para garantizar que el vehículo se detenga suavemente y reduzca el cabeceo y posibles sacudidas durante el frenado.

### \*Control dinámico de potencia (CDP)

Cuando se tira mucho del interruptor EPB, el vehículo aplica el freno de emergencia y el indicador electrónico de operación **(P)** de estacionamiento se enciende en la consola central.

**!** NOTA ↓

**! NOTA**

No utilice el estacionamiento dinámico si las circunstancias no son estrictamente especiales.

Tenga en cuenta que la distancia de frenado con estacionamiento dinámico es mayor que la distancia de frenado con el pedal del freno pisado por usted.

Además el estacionamiento dinámico acorta la vida útil del sistema de frenos de su vehículo.

**\*Detención de la carga**

Cuando el vehículo está en estado de carga, puede detener la carga haciendo clic desde la propia pantalla:

Configuración del vehículo >> Configuración de la carrocería >> Configuración de la pistola de carga >> Detener.

**\*Sistema de monitoreo de presión de neumáticos (i-TPMS)**

Mientras ud. conduce, el i-TPMS del vehículo monitorea y compara el radio de giro, características de rotación de ruedas y neumáticos de forma individual para detectar un inflado insuficiente o significativo.

Debe seguir el procedimiento preciso y hacer clic en: Configuración del vehículo >> Configuración de la carrocería >> Restablecer presión de los neumáticos >> Restablecer para restablecer el sistema y almacenar la presión actual de los neumáticos. Posteriormente, si uno o más neumáticos están despresurizados, se encenderá el testigo de presión de neumáticos, acompañado de una alarma. Si hay un mal funcionamiento en el sistema TPMS, la luz de advertencia de falla del TPMS parpadeará acompañando a la alarma.

**Procedimiento para inicializar el TPMS:**

Es necesario hacer clic en: Restablecer presión de los neumáticos para inicializar el sistema i-TPMS ante las siguientes condiciones:

- Después de una alarma de baja presión de neumáticos, volver a la presión normal de los neumáticos.
- Después de cambiar neumáticos.
- Cambios estacionales.
- Reparación o sustitución de ABS.
- Reparación o sustitución del EPS que esté provocando un cambio en la señal del ángulo del volante.
- Reemplazo de frenos.
- Chasis, suspensión y otros ajustes.
- Reemplazo de tren motriz o transmisión.
- Reemplazo de instrumentos o cambio de señal de kilometraje total.
- Sustitución del sensor de temperatura exterior.

## Configuración del TPMS:

1. Estacione el vehículo en una superficie nivelada y firme.

2. Infle los neumáticos a la presión adecuada, tal y como se indica en la placa del vehículo o en la etiqueta de presión de los neumáticos situada en la placa del pilar central del lado del conductor.

3. Una vez que el vehículo se encuentre en estado "LISTO", pulse el botón de reinicio de la presión de neumáticos durante aproximadamente 3-5 segundos para inicializar el TPMS.

4. El proceso de inicialización se completará automáticamente y una vez finalizado, usted deberá comprobar que el testigo de advertencia de baja presión de los neumáticos parpadea 3 veces y luego se apaga. (Si el testigo de advertencia de baja presión de los neumáticos está "ENCENDIDO", repita el paso 3.)

Al inicializar el TPMS, la presión de los neumáticos se almacena de acuerdo con la norma de presión del neumático, y el procedimiento de inicialización del TPMS requiere un total de 20 a 30 minutos de conducción a una velocidad de 40 km/h o más.

### ! NOTA

- ♦ Al inicializar el i-TPMS con una presión de inflado de neumáticos insuficiente, puede aparecer una falsa alarma o no emitirse una advertencia. Deberá comprobar que la presión de los neumáticos es normal antes de inicializar.
- ♦ Cuando se deba inicializar i-TPMS, no funcionará correctamente si no realiza el procedimiento de inicialización de i-TPMS.
- ♦ Debe presionar el botón de reinicio de presión de los neumáticos para iniciar el procedimiento de inicialización cuando el vehículo está completamente detenido y los neumáticos están fríos (Neumático frío: significa que el vehículo ha estado

### ! NOTA

detenido por un período de tiempo no menor a 3 horas, y la distancia recorrida durante este período no excede los 1,6 km).

♦ i-TPMS no sustituye el mantenimiento de los neumáticos y es responsabilidad del conductor mantener la presión correcta de los neumáticos, incluso si los mismos no están lo suficientemente inflados como para activar la luz de advertencia de baja presión de neumáticos del i-TPMS.

♦ Si la presión de inflado de los neumáticos se ajusta a la presión de inflado prescrita en climas cálidos, la luz de advertencia de presión baja de los neumáticos puede encenderse durante el invierno. Esto no indica un mal funcionamiento del i-TPMS porque el enfriamiento provoca una disminución proporcional en la presión de inflado de los neumáticos. Cuando conduzca de un área cálida a una fría o viceversa y cuando la temperatura exterior aumente o disminuya significativamente, verifique la presión de inflado de los neumáticos y ajuste a la presión especificada. Luego, inicialice el TPMS de acuerdo con el procedimiento de inicialización.

 **NOTA**

Es posible que en las siguientes condiciones el i-TPMS no esté calibrado correctamente:

- No está correctamente inicializado.
- No se utilizan neumáticos originales.
- Está conduciendo en carreteras nevadas o mojadas.
- Acelera, desacelera o gira demasiado rápido.
- Conduce demasiado rápido o demasiado lento.
- Carga de neumáticos pesada y desigual.
- Uso de cadenas.

 **ADVERTENCIA**

i-TPMS no puede proporcionarle advertencias sobre daños graves o repentinos en los neumáticos, causados por factores externos como clavos o residuos de la carretera. Si siente que su vehículo no es lo suficientemente estable, debe retirar inmediatamente el pie del acelerador, y presionar gradualmente el pedal de freno, moviendo el vehículo hacia una zona segura y fuera de la carretera.

**\*Reconocimiento de voz (solo para el mercado chino)**

El asistente de voz se puede activar presionando el botón de voz del volante o mediante una palabra de activación cuando el teléfono móvil está conectado.

Ejemplo de control por voz: (presente brevemente algunas funciones)

1. Aire acondicionado: para encender/apagar, puede decir: *Quiero encender/apagar el aire acondicionado*. Para cambiar el modo, puede decir: *Activar el modo de soplado de cara*. Para ajustar el aire caliente, puede decir: *Subir la temperatura a X grados*. Para ajustar el aire frío: *bajar la temperatura a X grados*. Para ajustar el flujo de aire, puede decir: *Bajar la velocidad del aire / Bajar el flujo de aire*.
2. Navegación: para dirigirse a X lugar, puede decir: *Navegación a X / Quiero ir a X*. Para ver el recorrido completo puede decir: *Ver el recorrido completo*.
3. Escuchar canciones y radio: *Quiero escuchar canciones de X / Quiero escuchar X canción / Quiero escuchar FM 96.6* (Se puede buscar a través del nombre de la canción y del cantante).
4. Control de volumen, puede decir: *Subir-Bajar el volumen / Volumen establecido al máximo / Volumen establecido al mínimo / Volumen establecido en X*.
5. Realizar una llamada: *Llamar a X / Quiero llamar X*.
6. Control de la carrocería: *Cerrar las cerraduras de las puertas / Apagar el retorno de energía*.

**Uso de la voz. Hay dos formas de iniciar un comando:**

1. Si hay un botón de voz en el volante, puede activar la voz presionando el botón.
2. Puede usar la palabra de activación, diga la palabra de activación primero y active el dispositivo de voz para respaldar la operación del comando.

*Ejemplo: Hola E. + Quiero encender el aire acondicionado.*

## DESCRIPCIÓN GENERAL

¡Recomendamos encarecidamente que coloque la seguridad de usted mismo, de los otros ocupantes y de los peatones como prioridad!

En este capítulo, puede encontrar información importante, además de Notas y Advertencias, que será beneficiosa para su seguridad y la de sus pasajeros.

Debe leerlas con atención y cumplir con ellas.

### ADVERTENCIA

Este manual contiene información importante para cuando los conductores y pasajeros utilizan el vehículo. Deberá familiarizarse y dominar la información importante para su seguridad y la de los demás pasajeros.

Asegúrese de que este Manual de información siempre esté guardado dentro del vehículo, especialmente cuando lo preste o revenda.

## INTRODUCCIÓN A DISPOSITIVOS DE SEGURIDAD

Los dispositivos de seguridad forman parte del sistema de protección de los ocupantes y pueden reducir el grado de lesiones en caso de accidente de tráfico.

Algunos dispositivos de seguridad en este vehículo:

- ♦ Cinturones de seguridad en todos los asientos.
- ♦ Reposacabezas de todos los asientos.
- ♦ Airbags.
- ♦ Punto de fijación de asiento infantil ISO FIX en el asiento trasero.
- ♦ Columna de dirección ajustable.
- ♦ Interruptor de escape de emergencia del maletero.

Los dispositivos de seguridad mencionados funcionan coordinados entre sí, para brindarle la protección más efectiva a usted y a los pasajeros en caso de accidentes de tráfico. Por lo tanto, usted debe saber cómo usar estos dispositivos



de seguridad, los asuntos que requieren atención al usarlos y lo que usted y los acompañantes pueden hacer para un uso efectivo de los dispositivos de seguridad existentes.

Este manual contiene instrucciones de advertencia importantes que pueden reducir el riesgo de lesiones.

Por favor, respételes estrictamente con los pasajeros.

### PRECAUCIONES AL CONDUCIR

Es responsabilidad del conductor, el garantizar la seguridad de los pasajeros, peatones y de la circulación del vehículo.

Para su seguridad y la de sus pasajeros, estudie con atención los siguientes requisitos que tendrá que ejecutar antes de cada conducción:

- ♦ Asegúrese de que los dispositivos de iluminación y señales de giro del vehículo funcionen normalmente.

- ♦ Asegúrese de que todas las presiones de los neumáticos sean normales.

- ♦ Asegúrese de que el vidrio del parabrisas esté limpio, transparente y con buena visión.

- ♦ Asegúrese de que el equipaje que esté transportando el vehículo permanezca firmemente fijado.

- ♦ Asegúrese de que nada obstaculice el movimiento del pedal.

- ♦ Ajuste el asiento, el reposacabezas y los espejos retrovisores según sus preferencias.

Los pasajeros también deberán ajustar sus asientos y reposacabezas.

- ♦ Utilice el asiento infantil adecuado y abroche correctamente el cinturón de seguridad para proteger a los niños.

- ♦ Debe mantener una posición sentada correcta. Indique también a los pasajeros que mantengan la posición sentada.

- ♦ Abróchese el cinturón de seguridad correctamente y comunique a los demás pasajeros que también abrochen sus cinturones de seguridad.

### Factores que afectan la conducción segura

La seguridad en la conducción depende básicamente del modo de conducción y del estado de todos los ocupantes.

El conductor tiene la responsabilidad de garantizar su seguridad y la de sus pasajeros. Si su seguridad al conducir se ve afectada, no solo le traerá peligro a usu vehículo, sino que también pondrá en peligro a otros vehículos o peatones.

- ♦ No se distraiga de prestar atención al camino y la carretera por cosas como charlar con los pasajeros o hacer llamadas telefónicas.

- ♦ Si su capacidad para conducir un vehículo se viera afectada (por ejemplo por drogas, alcohol, medicamentos, etc), nunca debe conducir un vehículo.

- ♦ Respete las señales de tránsito y conduzca dentro del camino y rango de velocidad estipulados.

- ♦ Preste siempre atención al estado de la carretera, el tráfico, las condiciones climáticas, y conduzca a una velocidad adecuada.

- ♦ No conduzca el vehículo bajo fatiga. Tome descansos durante los viajes de larga distancia al menos cada dos horas.

### Los ocupantes del vehículo se sientan correctamente

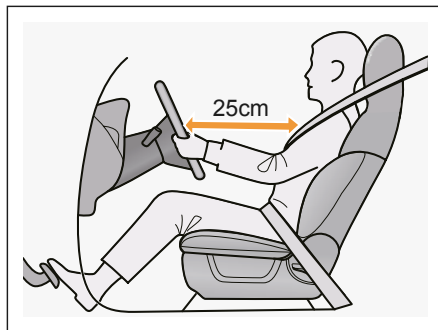

#### Conductores.

La postura correcta del conductor al sentarse es muy importante para una conducción segura. Para garantizar la seguridad en la conducción y reducir la fatiga causada por la conducción, se

recomienda que los conductores realicen los siguientes ajustes en su postura al sentarse:

1. Ajuste el volante de manera que la distancia entre el pecho del conductor y el volante sea de al menos 25 cm. (como se muestra en la figura anterior).
2. Mueva su asiento hacia adelante y atrás hasta una posición adecuada y luego presione el pedal hasta el final con una ligera flexión de rodilla.
3. Asegúrese de que sus manos puedan alcanzar el punto más alto del volante.
4. Regule el respaldo a la posición adecuada para que se ajuste a usted.
5. Utilice correctamente el cinturón de seguridad.
6. Mantenga sus pies todo el tiempo en el espacio destinado a ellos para poder controlar fácilmente el pedal.

#### Pasajero delantero.

Se debe mantener una distancia adecuada entre el acompañante y el panel de instrumentos, para que el airbag pueda desempeñar plenamente su función protectora en caso de accidente.

Para garantizar la seguridad y reducir la tasa de lesiones por accidentes, se sugiere que los pasajeros de la primera fila ajusten sus posiciones de asiento de la siguiente manera:

1. Ajuste el respaldo del asiento a la posición adecuada, de modo que el respaldo del asiento y el del pasajero queden completamente sujetos.
2. Coloque los pies en el espacio para pies delante de su asiento.
3. Utilice correctamente el cinturón de seguridad.

#### **⚠ ADVERTENCIA**

En caso de accidente, una postura de conducción incorrecta (incluido el pecho muy cerca del volante), le provocará daños debido a la expulsión del airbag. La distancia entre el pecho del conductor y el centro del volante debe ser de al menos 25 cm. Si es inferior a esta distancia, el airbag no proporcionará una protección eficaz.

**⚠ ADVERTENCIA**

- ♦ Cuando ocurre un accidente, los pasajeros de la primera fila que se sientan en una posición incorrecta pueden sufrir lesiones graves.
- ♦ Mueva el asiento hacia atrás para mantener una distancia adecuada entre su pecho y el panel de instrumentos. Si el pecho está demasiado cerca de la consola de instrumentos, el sistema de airbag no podrá ofrecer una eficaz protección en caso de accidente.
- ♦ Al conducir, el respaldo del asiento no debe inclinarse excesivamente; de lo contrario, el cinturón de seguridad y el airbag no ofrecerán la protección necesaria en caso de frenada de emergencia o accidente.

Pasajero trasero.

Los pasajeros ubicados en asientos traseros deben mantener una posición sentada correcta, colocar los pies en los huecos para pies y utilizar los cinturones de seguridad.

Para reducir la tasa de víctimas durante frenadas de emergencia y accidentes, los pasajeros traseros deben tener en cuenta las siguientes precauciones:

1. El respaldo debe estar en posición vertical y bloqueado.
2. Ajuste el posacabezas de modo que el borde superior del mismo coincida con la altura de la parte superior de la cabeza, y la parte posterior esté lo más cerca posible del posacabezas.
3. Coloque los pies en los respectivos reposapiés delante de su asiento.
4. Utilice correctamente el cinturón de seguridad.
5. Utilice dispositivos de protección infantil adecuados para proteger a los niños que también viajan en el vehículo.

**SEGURIDAD EN LA CABINA**

Nunca permita que objetos o almohadillas para los pies afecten la manipulación y el movimiento de cualquier pedal. Asegúrese de que el pedal del acelerador y el pedal del freno puedan pisarse hasta el fondo en todo momento sin obstáculos y puedan volver a la posición inicial sin inconvenientes.

**⚠ ADVERTENCIA**

- ♦ Si el pedal no se puede accionar libremente podrían producirse graves accidentes de tráfico.
- ♦ No coloque objetos en el espacio para los pies del conductor y debajo del asiento. Los artículos pueden deslizarse debajo del pedal, dificultando así el uso del mismo, y el conductor puede no poder manipular el pedal durante la aceleración o frenada de emergencia, generando peligros de accidentes.

### Accesorios

No está permitido instalar accesorios en el automóvil, especialmente adornos duros y afilados, para evitar lesiones secundarias a los ocupantes en caso de accidentes automovilísticos.

### Pegado de adhesivos

El color de la película de las ventanas no debe ser demasiado oscuro y la transmisión de luz visible del área de visión del conductor no debe ser inferior al 70% para no afectar su visión.

### CINTURONES DE SEGURIDAD

La función del cinturón de seguridad es fijar la posición de los ocupantes del vehículo y reducir las lesiones cuando se produce un accidente o frenada.

Que el conductor y pasajeros abrochen sus cinturones de seguridad antes de empezar el viaje, es el método de autoprotección más eficaz para evitar lesiones mortales al encontrarse con situaciones peligrosas inesperadas.

#### ADVERTENCIA

- ♦ Cada vez que se conduce, los ocupantes del vehículo deben usar sus cinturones de seguridad, de lo contrario existe riesgo de lesiones.
- ♦ No desabrocharse los cinturones de seguridad durante la conducción, de lo contrario corre el riesgo de lesiones.

### Precauciones al usar los cinturones de seguridad

Para garantizar la seguridad de conductor y pasajeros, se debe prestar atención a los siguientes puntos al momento de utilizar los cinturones de seguridad:

- ♦ Compruebe el cinturón de seguridad con frecuencia. Si se encuentra algún daño, se debe reemplazar en el centro de service autorizado de JMEV a tiempo.
- ♦ Para utilizar correctamente el cinturón de seguridad, la parte de la entrepierna del cinturón de seguridad de tres puntos debe anudarse lo más bajo posible, a la altura de la cadera y no de la cintura.
- ♦ La correa para el hombro no debe colocarse debajo del brazo, sino que debe colgarse pasando oblicuamente sobre el pecho.
- ♦ El cinturón de seguridad sólo puede ser utilizado por una persona y no debe quedar torcido. Está prohibido que más de una persona lo utilice al mismo tiempo.
- ♦ Está prohibido utilizar hebilla sustituta

del cinturón de seguridad.

- ♦ No deje que el cinturón de seguridad presione objetos duros o frágiles, como gafas, bolígrafos o llaves en la ropa.

Tampoco permita que el cinturón de roce con una hoja afilada para evitar dañarlo.

- ♦ No deje que el respaldo del asiento se incline demasiado, de lo contrario el cinturón de seguridad no se estirará ni enrollará correctamente.

- ♦ Después de usar el cinturón de seguridad, envíelo al retractor.

- ♦ No desmonte el dispositivo del cinturón de seguridad usted mismo.

- ♦ Si el cinturón de seguridad ha sido sometido a una fuerte carga de tracción durante el uso, no debe usarse más y tendrá que reemplazarse incluso si no está dañado.

- ♦ Cuando el cinturón de seguridad esté sucio, utilice agua y jabón como solución de limpieza, frotando con un paño o una esponja suave para no causarle daños.

No utilice tintes ni lejía, ya que corroerán el cinturón de seguridad y reducirán su resistencia a la tracción.

**Para garantizar su seguridad y la de su acompañante, se deben tener en cuenta las siguientes notas cuando se utiliza un cinturón de dos puntos:**

- ♦ Ajuste la posición de uso del cinturón de seguridad: Debe usarse debajo del abdomen, a lo largo de las articulaciones de la cadera y ajustarse cómodamente y ceñido al cuerpo. Esto asegura que en caso de accidente, el impacto será sobre los huesos y no sobre los órganos internos blandos. Asegúrese de que el cinturón de seguridad tenga la longitud y altura adecuadas para ajustarse sobre sus huesos de la cadera cómodamente.

- ♦ Chequee si el cinturón de seguridad está correctamente abrochado: Asegúrese de que el cinturón de seguridad no esté torcido y esté plano y si es necesario, ajuste manualmente la parte de la correa de la hebilla para que el cinturón de seguridad quede cerca del cuerpo para distribuir la fuerza del impacto y reducir el riesgo de lesiones.

## USO DEL CINTURÓN DE SEGURIDAD

### Abroche el cinturón

1. Ajuste el asiento a la posición correcta y el respaldo al ángulo adecuado.
2. Saque lentamente el cinturón de seguridad del retractor, pase por alto el pecho y las caderas e inserte la lengüeta de bloqueo en el pestillo de bloqueo hasta que escuche un “clic”, lo que indica que se ha bloqueado correctamente.
3. Preste atención y asegúrese que el cinturón de seguridad no quedó torcido.



### USO DEL CINTURÓN DE SEGURIDAD



4. Estire el cinturón de seguridad de modo que abarque diagonalmente todo el hombro, pero no toque el cuello ni se salga del hombro.

El cinturón de seguridad debe quedar lo más bajo posible, a la altura de la cadera.

### Desabroche el cinturón

1. Presione el botón rojo al lado del pestillo con su dedo y el pestillo se abrirá automáticamente.
2. Sostenga el perno y regrese el cinturón de seguridad para que el retractor pueda enrollarlo hacia atrás.





### ⚠ ADVERTENCIA

- ♦ No desabroche el cinturón de seguridad cuando el vehículo está en marcha o antes de que se detenga por completo, para evitar lesiones graves en caso de accidente.
- ♦ Al desabrocharse el cinturón de seguridad, sostenga la lengüeta de bloqueo con una mano y presione el botón rojo al lado del bloqueo, con la otra mano para devolver el cinturón de seguridad al retractor, para evitar lesiones personales causadas por un tirón demasiado rápido al momento de enrollarse.



Si el cinturón de seguridad no se puede enrollar hacia atrás automáticamente cuando lo suelte, tome la correa del cinturón, verifique que no esté torcida y asegúrese de que se deslice suavemente y de manera segura cuando se enrolle hacia atrás.

### Aviso de cinturón de seguridad desabrochado

Cuando el vehículo está encendido y el conductor, el copiloto y los pasajeros traseros no han abrochado sus cinturones de seguridad, el indicador de cinturón de seguridad del conductor , desabrochado el de cinturón del copiloto desabrochado , y el indicador de cinturón de seguridad de los pasajeros traseros desabrochado  siempre están encendidos.



Cuando la velocidad del vehículo alcance los 10 km/h, activará una alarma sonora hasta que todos los pasajeros estén con sus cinturones de seguridad abrochados.

### Como utilizar el cinturón de seguridad en el embarazo

Una mujer embarazada que utilice correctamente el cinturón de seguridad puede ofrecer una mejor protección al futuro bebé.

El método de uso del cinturón de seguridad para embarazadas es básicamente el mismo que el de un cinturón de seguridad normal, pero en caso de estar embarazada, el cinturón de seguridad que cae en la parte de la cintura debe de estar lo más bajo posible y no tiene que presionar sobre el abdomen para evitar que el bebé sea afectado.

El cinturón de hombro debe pasar por el hombro, pero debe evitar el abdomen y situarse directamente sobre el pecho.



## FUNCIÓN DEL AIRBAG

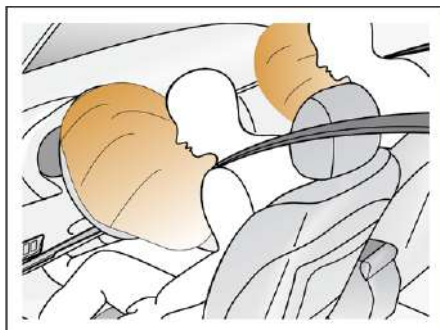

El Airbag forma parte del sistema de protección de seguridad pasiva.

El sistema de airbag es un complemento del cinturón de seguridad de tres puntos, que se expande rápidamente en accidentes graves de colisión frontal, formando un colchón de aire entre el conductor y el tablero de instrumentos, proporcionando así una protección adicional a la cabeza y pecho del conductor y del copiloto, reduciendo

así el grado de lesiones en partes del cuerpo.

El sistema de Airbag sólo puede funcionar cuando la alimentación eléctrica está en «ON».

### ⚠ ADVERTENCIA

- ♦ Cuando se produce una colisión grave, el Airbag se expandirá rápidamente, por lo que el conductor y pasajeros deben mantener una posición sentada correcta para evitar lesiones graves. En caso de frenada de emergencia, los pasajeros que no lleven puesto el cinturón de seguridad pueden salir despedidos hacia delante a la zona de inflado del Airbag, y el Airbag inflado a gran velocidad puede causar lesiones al conductor y pasajeros, incluso poner en peligro sus vidas, especialmente la de los niños.
- ♦ Una vez activado el Airbag, la temperatura del dispositivo de expansión es elevada, por lo que no toque el dispositivo de expansión.

### ⚠ ADVERTENCIA

- ♦ Los Airbags son dispositivos complementarios y auxiliares de los cinturones de seguridad, por lo que no se sustituyen.
- ♦ El conductor y los pasajeros deben ajustar correctamente su posición sentada y abrochar los cinturones de seguridad antes de arrancar.
- ♦ Luego de que se dispare el Airbag, puede ver humo en su superficie, que en realidad es polvo, inofensivo para el cuerpo humano. Sin embargo, si se pega a los ojos o la piel, deberá limpiar enseguida.
- ♦ Para cualquier operación del sistema de Airbag, y cuando es necesario desmontar y montar, o hacer mantenimiento de otros componentes del vehículo, debe hacerlo en los puntos de servicio autorizados JMEV, de lo contrario puede dañar los componentes del sistema del Airbag y si se produce un accidente, los Airbags pueden activarse anormalmente o no hacerlo.



**⚠ ADVERTENCIA**

♦ Los Airbags están relacionados con los parámetros de fábrica de todo el vehículo. No modifique la configuración del dispositivo del parachoques delantero, ni añada barras anticolidión sin autorización.

**✿ Protección ambiental.**

La recuperación y destrucción de Airbags debe ser realizada por unidades cualificadas para evitar la contaminación del medio ambiente y daños a los operarios.

**Testigo de avería del Airbag**

Una vez se enciende el automóvil, el testigo de avería del Airbag realiza una autocomprobación y se apaga después de encenderse durante 3s, indicando que el sistema de Airbag funciona con normalidad.

Si el testigo no se enciende durante la autoinspección, no se apaga después de la autoinspección, o se enciende de forma anormal durante la conducción, significa que el sistema de Airbag tiene una avería.

Se recomienda acudir a los puntos de servicio autorizados de JEMV para solucionar el fallo inmediatamente.



## AIRBAG FRONTAL

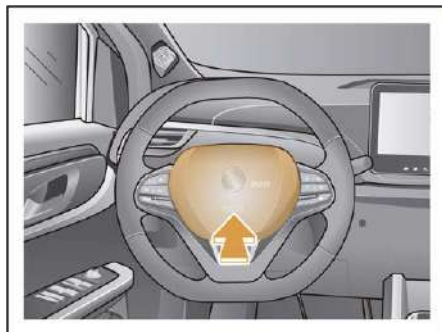

### Airbag frontal del conductor

El airbag frontal del lado del conductor está situado en el volante.

La posición de instalación del Airbag está marcada con la palabra "AIRBAG". En caso de colisión frontal grave, puede proporcionar protección adicional para la cabeza y el tórax del conductor.

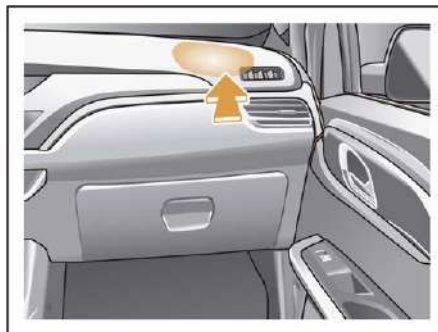

### Airbag frontal del acompañante

El Airbag frontal del acompañante está situado en el salpicadero, encima de la guantera.

El Airbag puede proporcionar protección adicional a la cabeza y el tórax del acompañante en caso de colisión frontal grave.

## ⚠ ADVERTENCIA

- ♦ Al conducir, no ponga objetos en la posición del Airbag, ni entre el pasajero y el airbag, de lo contrario cuando el airbag se infle, las cosas saldrán volando y golpearán la cara o dificultarán la iniciación y expansión normal del Airbag.
- ♦ No se acerque demasiado a la parte inflable del Airbag, de lo contrario sufrirá fácilmente un fuerte impacto cuando se abra el Airbag se infle.
- ♦ No golpee con fuerza las piezas de expansión del Airbag, como la funda del cojín del volante, el panel de instrumentos y el lateral del asiento delantero, de lo contrario, la bolsa de aire no podrá funcionar normalmente y en caso de accidente sería fácil causar lesiones graves o incluso poner en riesgo la vida de los ocupantes.
- ♦ Al conducir, no permita que los niños se paren frente al Airbag en el asiento del pasajero, ni viajen sentados de rodillas.
- ♦ Nunca utilice el sistema de retención infantil orientado hacia atrás en el asiento del copiloto.

### Condiciones y circunstancias de apertura del Airbag

Una vez se enciende el automóvil, el testigo de avería del Airbag realiza una autocomprobación y se apaga después de encenderse durante 3s, indicando que el sistema de Airbag funciona con normalidad.

Si el testigo no se enciende durante la autoinspección, no se apaga después de la autoinspección, o se enciende de forma anormal durante la conducción, significa que el sistema de Airbag tiene una avería.

Se recomienda acudir a los puntos de servicio autorizados de JEMV para solucionar el fallo inmediatamente.

#### ADVERTENCIA

- ♦ No toque los componentes del sistema después de que el Airbag se despliegue para evitar quemaduras.
- ♦ Luego, el sistema de Airbag debe sustituirse lo antes posible en los talleres autorizados de JMEV.

### INSTRUCCIONES PARA VIAJAR CON NIÑOS

Las estadísticas de tráfico demuestran que es más seguro que los niños vayan sentados en el asiento trasero cuando ocupan el vehículo. Se recomienda que los niños menores de 12 años vayan sentados en el asiento trasero.

Cuando lleve niños abordo, fíjese si es conveniente el asiento infantil o el cinturón de seguridad convencional, dependiendo de su altura y peso.

Por razones de seguridad, los asientos infantiles deben instalarse únicamente en los asientos traseros.

Si viaja con un sólo niño, es conveniente situarlo detrás del asiento del pasajero delantero, para que luego pueda bajar por el lado de la acera.

A diferencia de los adultos, los músculos y huesos de los niños no están completamente desarrollados, por lo que es más probable que sufran lesiones, y el grado de éstas es más grave.

Siempre hay que utilizar un sistema de protección infantil cuando se conduce con niños para reducir el riesgo de lesión en caso de accidentes.

### ⚠ ADVERTENCIA

- ♦ En caso de accidente o frenada de emergencia, es necesario proteger a los niños utilizando correctamente los cinturones de seguridad y/o los dispositivos de protección infantil para sujetarlos eficazmente en función de su edad y tamaño. Llevar al niño en brazos no puede sustituir nunca la función de un dispositivo de protección infantil, ya que en caso de accidente, el niño puede golpearse contra el parabrisas o quedar aprisionado entre el pasajero y el vehículo.
- ♦ Se recomienda usar un adecuado sistema de protección infantil, acorde a la figura y tamaño del niño e instalarlo en el asiento trasero.

- ♦ Las estadísticas de investigación de accidentes de tránsito, afirman que los niños que se sientan en los asientos traseros y utilizan correctamente los cinturones y dispositivos de seguridad, están más seguros que los que se sientan en los asientos delanteros.
- ♦ Cuando el vehículo se encuentra en marcha, no se debe permitir que los niños se muevan o se pongan de pie dentro del vehículo, de lo contrario, en caso de frenadas de emergencia o choque, los niños podrían salir despedidos de su posición y sufrir lesiones graves.

### ASIENTO DE SEGURIDAD INFANTIL



### Precauciones del uso del asiento de seguridad infantil

El uso correcto de los asientos de seguridad para niños puede reducir en gran medida el riesgo de víctimas infantiles.

Preste siempre atención a la seguridad de los niños que utilizan el vehículo, teniendo en cuenta lo siguiente: ↓ ↓

## ASIENTO DE SEGURIDAD INFANTIL

### Precauciones del uso del asiento de seguridad infantil

1. Elija un asiento infantil de seguridad adecuado.
2. Instale y fije el asiento infantil de seguridad siguiendo estrictamente el Manual de usuario del asiento infantil.
3. El sistema de retención infantil orientado hacia atrás no debe utilizarse en el asiento protegido por el airbag frontal (estado activado).

Cuando no necesite utilizar el asiento infantil de seguridad, instálelo firmemente en el asiento o guárdelo en una posición adecuada en el maletero y fíjelo, si lo deja suelto en el automóvil, es fácil que se golpee con los pasajeros y otros objetos durante una frenada de emergencia, pudiendo causar accidentes.

### ADVERTENCIA

- ◆ Cuando utilice el sistema de protección infantil, lea atentamente el Manual con las instrucciones de instalación facilitadas por el fabricante del dispositivo y ya puede instalarlo correctamente.
- ◆ No instale el asiento de seguridad infantil en el asiento delantero del copiloto con el respaldo orientado en el sentido de la marcha, para evitar lesiones graves a los niños en caso de accidente. Se recomienda colocar el asiento de seguridad infantil siempre en el asiento trasero.

### Norma de selección del asiento de seguridad infantil

Elija un asiento cualificado y adecuado para niños en función de su edad, estatura y peso. Los siguientes datos son sólo de referencia a la hora de elegir.

### Asiento infantil

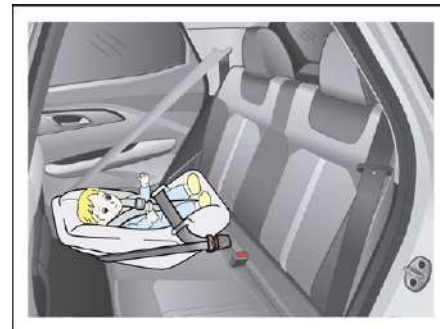



Para bebés menores de 12 meses y que pesen menos de 10 kg., se deben utilizar sillas infantiles que puedan ajustarse a la posición horizontal.

Puede ubicarse detrás del asiento del copiloto, mirando para adelante o atrás.

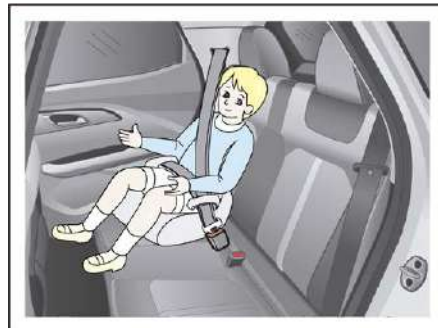

### Asiento para adolescentes

Para niños menores de 12 años y que pesen entre 15 kg y 32 kg, se deben utilizar cinturones de seguridad de tres puntos junto con asientos especiales para niños.

### Dispositivo de protección infantil ISOFIX

En la parte inferior del asiento infantil, en el hueco entre el asiento trasero y el cojín del asiento, hay cuatro puntos de fijación que sirven de ayuda para la sujeción durante la instalación del asiento infantil.



## INSTALAR EL ASIENTO INFANTIL



Los asientos infantiles deben utilizarse mirando hacia atrás hasta los 3-6 meses.

Si el mecanismo de bloqueo del asiento delantero está obstruido cuando se instala el asiento infantil, entonces no debe instalarse en el asiento trasero, de lo contrario, en caso de una frenada de emergencia o colisión, tanto el niño como el pasajero delantero podrían resultar gravemente heridos.



Siga las instrucciones del fabricante del dispositivo de protección infantil, coloque el cinturón de seguridad de tres puntos a través o alrededor del asiento infantil, inserte el perno del cinturón de seguridad en el broche, evitando que el cinturón de seguridad se doble o retuerza y mantenga apretado el cinturón de cintura.



Apriete con fuerza el asiento infantil contra el cojín y el respaldo del asiento, apriete el extremo libre del cinturón de seguridad y abroche el cinturón de seguridad de la cintura para fijar firmemente el asiento infantil. Luego empuje y tire del asiento infantil en diferentes direcciones para asegurarse de que está firmemente instalado.



De acuerdo con la edad y estatura de los niños, la posición de instalación del asiento infantil es hacia adelante.

Siguiendo las instrucciones del fabricante del dispositivo de protección infantil, pase el cinturón de seguridad de tres puntos de anclaje a través o alrededor del asiento infantil e introduzca el pasador del cinturón de seguridad en el broche para evitar que el cinturón de seguridad de la cintura se tuerza o deje de estar tenso.

A la vez que presiona el asiento infantil contra el cojín y el respaldo del asiento, apriete el extremo libre del cinturón de seguridad y abroche el cinturón de seguridad de la cintura también, para fijar firmemente el asiento infantil. Empuje y tire del dispositivo de protección infantil en diferentes direcciones para asegurarse de que está firmemente instalado.

### INSTALAR EL ASIENTO PARA JÓVENES

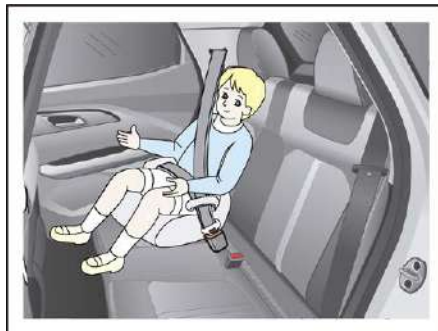

Los asientos para jóvenes deben utilizarse mirando hacia delante.

Deje que los jóvenes se sienten en sus asientos, según las instrucciones facilitadas por el fabricante

Coloque el cinturón de seguridad de tres puntos a través o alrededor del asiento del menor y, a continuación, introduzca el perno del cinturón de seguridad en el pestillo de bloqueo evitando que se tuerza.

Asegúrese de que el cinturón de hombro quede encima del hombro del menor, y el cinturón de cintura debe de estar lo más bajo posible por debajo de la cadera del niño.

**INFORMACIÓN SOBRE LAS DISTINTAS POSICIONES PARA LOS SISTEMAS DE RETENCIÓN INFANTIL ISOFIX**

Grupo de Calidad	Posición de conducción (u otra posición)				
	Pasajero delantero	Exterior trasero	Centro trasero	Exterior medio	Centro medio
Grupo 0: < 10 kg	X	X	X	X	X
Grupo 0+: < 13kg	X	X	X	X	X
Grupo I: 9kg~18kg	X	UF	X	X	X
Grupo II: 15kg~25kg	X	UF	X	X	X
Grupo III: 22kg~36kg	X	UF	X	X	X

Significado de las letras de la tabla anterior:

**U** - Se aplica a los sistemas de retención infantil de uso general homologados por este grupo de calidad.

**UF** - Se aplica a los sistemas de retención infantil orientados hacia delante y de categoría universal, homologados por este grupo de calidad.

**X** - Esta posición de asiento no se aplica a los sistemas de retención infantil de este grupo de calidad.

### INFORMACIÓN SOBRE LAS DISTINTAS POSICIONES PARA SISTEMAS ISOFIX DE RETENCIÓN INFANTIL

Grupo de Calidad	Categoría tamaño	Módulo de fijación	Posición del ISOFIX en el vehículo					
			Pasajero delantero	Trasero exterior	Dentro trasero	Medio exterior	Centro medio	Otras posiciones
Portable bed	F	ISO/L1	X	X	X	X	X	X
	G	ISO/L2	X	X	X	X	X	X
Grupo 0: < 10kg	E	ISO/R1	X	X	X	X	X	X
Grupo 0+: < 13kg	E	ISO/R1	X	X	X	X	X	X
	D	ISO/R2	X	X	X	X	X	X
	C	ISO/R3	X	X	X	X	X	X
Grupo I: 9kg~18kg	D	ISO/R2	X	X	X	X	X	X
	C	ISO/R3	X	X	X	X	X	X
	B	ISO/F2	X	IUF	X	X	X	X
	B1	ISO/F2X	X	IUF	X	X	X	X
	A	ISO/F3	X	IUF	X	X	X	X
Grupo II: 15kg~25kg	/	/	X	X	X	X	X	X
Grupo III: 22kg~36kg	/	/	X	X	X	X	X	X

Significado de las letras de la tabla anterior:

**IUF** - Se aplica a los sistemas de retención infantil ISOFIX de categoría universal orientados hacia delante certificados por este grupo de calidad.

**IL** - Se aplica a los sistemas de retención infantil ISOFIX recomendados.

**X** - La posición ISOFIX no se aplica a los sistemas de retención infantil ISOFIX certificados para este grupo de calidad y/o esta categoría de tamaño.

### ADVERTENCIA

Cuando utilice el asiento especial para niños, tenga en cuenta los siguientes puntos; de lo contrario, es fácil que se produzcan accidentes y lesiones graves:

- ♦ Asegúrese de elegir un asiento adecuado para los niños en función de su estatura y peso. La forma del cuerpo de los niños es diferente a la de los adultos, y los niños no se tienen en cuenta al diseñar los cinturones de seguridad ordinarios. Si los niños utilizan los cinturones de seguridad ordinarios de los asientos y se produce una colisión del vehículo, el abdomen y el cuello se verán fuertemente apretados por los cinturones de seguridad, lo que fácilmente puede causar lesiones graves.
- ♦ Cuando un bebé viaja en el vehículo, necesita un asiento especial que pueda sujetar con seguridad la cabeza y el cuello. Debido a que el cuello del bebé es inestable y la cabeza es relativamente pesada, es importante poner al bebé en un asiento especial para bebés que sea adecuado para la forma de su cuerpo.
- ♦ Cuando utilice la varilla especial y el fijador superior para fijar el asiento infantil correspondiente a ISO FIX, lea el Manual de usuario del producto, instálelo firmemente y observe el método de uso.
- ♦ Cuando utilice el anillo de fijación especial del dispositivo de protección para niños, asegúrese de que el asiento se ha desplazado a la posición más retrasada, y que el respaldo del asiento está cerca del dispositivo de protección para niños.
- ♦ Después de fijar el dispositivo de protección para niños, no toque ni ajuste el ángulo del respaldo del asiento.
- ♦ Si la instalación del dispositivo de protección para niños obstaculiza el mecanismo de bloqueo del asiento delantero, no instale el dispositivo de protección para niños en el asiento trasero, o puede causar lesiones graves a los niños o a los ocupantes del asiento delantero en caso de frenada de emergencia o colisión.

## CIERRE PARA NIÑOS EN LA PUERTA TRASERA

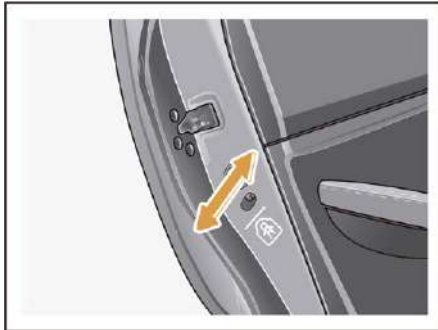

El bloqueo de seguridad para niños se utiliza para evitar accidentes causados por la apertura de la puerta cuando los niños que viajan en la parte trasera del automóvil tiran de la manilla de la puerta.

Cuando viajan niños en el asiento trasero, el interruptor del seguro para niños situado debajo de la cerradura de la puerta debe girarse hasta la posición de “BLOQUEO” y, a continuación, puede cerrar la puerta.

Cuando el seguro para niños está funcionando, la puerta sólo podrá abrirse desde el exterior del automóvil, siempre y cuando la cerradura central de la puerta está sin traba.

### ADVERTENCIA

Al conducir, habiendo niños en el asiento trasero, coloque el seguro para niños de la puerta trasera en la posición de BLOQUEO para evitar que abran la puerta accidentalmente durante la conducción.

### SEGURIDAD DE FUNCIONAMIENTO DE LOS VEHÍCULOS ELÉCTRICOS

- ◆ Este automóvil está cargado con baterías de alto voltaje. No toque los componentes de alto voltaje sin guantes apropiados cuando la alimentación de alto voltaje no esté desconectada.
- ◆ Está estrictamente prohibido desmontar los componentes eléctricos de alto voltaje del automóvil, desenchufar o desconectar los conectores y cables de alto voltaje del automóvil sin permiso, de lo contrario puede causar lesiones graves por descarga eléctrica y daños al vehículo. Los cables de alta tensión del automóvil están envueltos con fuelles de color naranja, preste atención para poder identificarlos.
- ◆ Después de que el vehículo funcione durante un período de tiempo, la temperatura de la superficie del motor de accionamiento, del dispositivo de control de accionamiento y de la bomba de vacío eléctrica, es alta.  
Si se utiliza refrigeración de aire acondicionado, la temperatura de la superficie

del compresor de aire acondicionado eléctrico y el radiador es más alta.

Durante la carga del vehículo, la temperatura de la superficie del cargador del vehículo también es alta.

En estas circunstancias, no toque las piezas mencionadas con las manos desprotegidas.

- ◆ Durante la carga, el sistema de alto voltaje tendrá alta tensión y alta corriente. Antes de cargar, lea atentamente la sección de carga y por favor, siga estrictamente la guía de operación, o puede causar víctimas graves.
- ◆ Si utiliza un dispositivo médico electrónico, como un marcapasos o desfibrilador cardiovascular, confirme la influencia de la carga del vehículo eléctrico en el dispositivo antes de cargarlo.
- ◆ La carga puede afectar el correcto funcionamiento de los dispositivos médicos electrónicos.  
Antes de cargar, compruebe si la piel y la cubierta del cable de carga están

dañadas. Si es así, póngase en contacto con el servicio autorizado de JMEV para su reparación o sustitución.

Está prohibido utilizar el cable de carga dañado.

- ◆ El enchufe de carga es un dispositivo eléctrico de alta tensión, que está estrictamente prohibido para los niños.  
Se prohíbe a los niños operar durante la carga.
- ◆ Asegúrese de que la interfaz de carga y el enchufe de carga no tengan agua, residuos, óxido o corrosión. Si hay agua o corrosión en la interfaz o la clavija de carga, no cargue el dispositivo para evitar que hayan cortocircuitos, descargas eléctricas, o incluso víctimas.
- ◆ El equipo de suministro eléctrico, los vehículos que se van a cargar, los cables de carga y las clavijas de carga, deben mantenerse alejados de la lluvia, nieve y agua estancada, y no deben estar cerca de fuentes de fuego.
- ◆ Si la proximidad del puerto de



(CONT.)

**SEGURIDAD DE FUNCIONAMIENTO DE LOS VEHÍCULOS ELÉCTRICOS**

carga está mojada durante la carga, desconecte la fuente de alimentación antes de garantizar la seguridad, luego desconecte el enchufe en el extremo de la fuente de alimentación (no toque la lámina metálica del enchufe de carga con las manos u otras partes del cuerpo sin protección, para evitar accidentes de seguridad en caso de un posible fallo del sistema de carga), luego extraiga el enchufe de carga en el extremo del vehículo, utilice guantes aislantes cuando sea necesario y póngase en contacto con el servicio autorizados de JMEV para su comprobación lo antes posible.

- ◆ Por favor, mantenga el puerto de carga seco y limpio durante la carga, y tome las medidas preventivas correspondientes cuando sea necesario.
- ◆ Si el vehículo ha circulado bajo la lluvia antes de la carga, por favor, seque la carrocería cercana al puerto de carga antes de de abrir el puerto de carga para

la carga. Preste especial atención a la toma de carga y sus áreas cercanas sin lluvia residual.

- ◆ Puede haber chispas dentro del sistema de carga cuando funciona. No utilice el equipo de carga en entornos en los que se utilice o almacene gasolina, pintura y líquidos inflamables.
- ◆ En caso de cambios bruscos de tiempo (viento fuerte, lluvia y nieve) durante la carga, compruebe si el enchufe de carga está firme y seco a tiempo; Cuando caiga un rayo, está prohibido tocar el cable de carga y la carrocería del vehículo. Deben tomarse las medidas de protección correspondientes durante el proceso de carga para evitar que los niños y otras personas no pertinentes se acerquen al vehículo de carga y al cable de carga.
- ◆ Está prohibido insertar el enchufe de carga lenta y el enchufe de carga rápida al mismo tiempo. Durante la carga, está prohibido apretar

el cable de carga para evitar descargas eléctricas o incendios.

- ◆ Durante la carga, está prohibido colocar el cable de carga en el coche, el maletero o los neumáticos.
- ◆ Durante la carga, el cable de carga debe mantenerse alejado de la fuente de fuego.
- ◆ Durante la carga, no acercarse ni tocar el ventilador de refrigeración del compartimento frontal.
- ◆ Utilice la fuente de alimentación doméstica para cargar. Asegúrese de utilizar un enchufe de 220V16A y superior (como un enchufe de aire acondicionado).

Preste atención a lo siguiente al cargar:

- No toque las partes metálicas de la interfaz de carga ni del enchufe de carga.
- No toque el vehículo eléctrico ni ningún dispositivo cuando se produzca una chispa eléctrica en el vehículo eléctrico o en el cargador a bordo. De lo contrario, se electrocutará y le provocará

lesiones personales.

— La Temperatura ambiente recomendada durante la carga es entre 0°C y 40°C, y se recomienda evitar la carga en ambientes de muy baja o altas temperaturas (mediodía en invierno y mañana y tarde en verano).

— Trate de evitar cargar en ambientes en donde dé luz solar directa en verano.

— Durante el proceso de carga, asegúrese de que el cable de carga esté en un estado de alargamiento natural y no cuelgue en el aire.

— Si detecta un olor especial o humo en el vehículo, corte el suministro eléctrico de forma inmediata y segura.

— Está prohibido enchufar y desenchufar el enchufe de carga con las manos mojadas y permanecer en lugares con agua, líquidos y/o nieve, de lo contrario fácilmente se provocará una descarga eléctrica que dejará víctimas.

— Al desconectar el enchufe de carga, sostenga la parte aislante del enchufe

para su funcionamiento.

— Está prohibido tirar directamente del cable de carga.

— Está prohibido desmontar o modificar el puerto de carga sin permiso.

— Está prohibido extender o modificar el cable de carga o el enchufe sin permiso, de lo contrario será peligroso.

### Protección contra fallos de vehículos eléctricos

◆ Cuando el vehículo se avería o sufre un accidente bajo la lluvia, no abra la escotilla delantera usted mismo.

◆ Si hay una colisión o un rasguño severo en la parte inferior del vehículo mientras el vehículo está en marcha, preste atención a los siguientes puntos:

- Incluso si el vehículo aún puede conducirse, deténgalo de forma segura, tire del freno de mano, coloque la fuente de alimentación en la posición “OFF” y no toque el metal de la carrocería.

— En cualquier caso, está prohibido que otra persona opere el vehículo cuando no esté completamente apagado.

— Para evitar lesiones personales, no toque el cableado de alta tensión, arnés, conectores y otros componentes de alto voltaje.

— Está prohibido manipular el grupo de cables dañados o expuestos para evitar el peligro de descarga eléctrica de alto voltaje.

— Las fugas o daños en el electrolito de la batería pueden provocar un incendio. Si esto sucede, comuníquese con la red de servicio autorizado de JMEV de inmediato. Usted no toque nada. Si su piel u ojos entran en contacto con el electrolito, enjuáguelos inmediatamente con abundante agua y busque atención médica urgente para evitar lesiones.

— Si el vehículo echa humo o se incendia, abandone el vehículo inmediatamente y utilice siempre abundante agua limpia para apagar el fuego continuamente,



(CONT.)

de lo contrario podría provocar lesiones graves o la muerte.

— Si necesita un remolque, asegúrese de levantar la rueda delantera del suelo. Porque si la rueda delantera toca el suelo al remolcar, el motor impulsor puede generar electricidad, dañar las partes de alto voltaje del vehículo e incluso provocar un incendio.

— Si el vehículo necesita ser reparado o pintado después de una colisión, debe concurrir al servicio autorizado de JMEV.

◆ Si el vehículo ha sido vadeado o sumergido en agua a una profundidad superior a la de las cubiertas centrales del buje delantero y trasero, diríjase a al servicio autorizado de JMEV a tiempo para realizar una inspección exhaustiva del vehículo y asegurarse de que no haya ninguna anomalía antes de volver a utilizarlo.

### Instrucciones de conducción durante el período de rodaje

El coche nuevo debe estar rodado y la distancia de rodaje es de unos 3000 km.

Para mejorar la seguridad, economía y vida útil del vehículo, se recomienda implementar estrictamente las siguientes precauciones durante el período de rodaje:

- ◆ Evite conducir con carga pesada o carga completa.
- ◆ No es aconsejable mantener el rodaje a una misma velocidad durante mucho tiempo, pero es necesario aumentar gradualmente la velocidad máxima durante el período de rodaje.
- ◆ Evite frenadas bruscas y aumentos de velocidad durante el período de rodaje.
- ◆ Para prolongar la vida útil de la batería, ésta debe cargarse completamente después de su uso.

### CONDUCCIÓN ECONÓMICA

Una conducción económica no sólo puede ahorrar electricidad, sino también ayudar a prolongar la vida útil de los vehículos.

A continuación se detallan algunos elementos esenciales para ahorrar energía eléctrica y reducir el desgaste prematuro de los vehículos:

- ◆ Conducir a velocidad constante ayuda a ahorrar energía eléctrica: La aceleración, los giros bruscos y el frenado de emergencia consumirán más energía eléctrica.
- ◆ Según las condiciones del tráfico, trate de mantener una velocidad constante. Cada vez que el vehículo frena o acelera, consumirá energía eléctrica adicional.
- ◆ Encienda el aire acondicionado para agregar carga adicional al motor, consumiendo así más energía eléctrica. Cuando sea innecesario, se recomienda apagar el aire ac. para reducir el consumo



(CONT.)

de energía. Cuando la temperatura del aire exterior sea adecuada, se debe adoptar el modo de circulación externa para suministrar aire.

- ♦ Mantenga la presión correcta de los neumáticos, ya que una presión insuficiente de los mismos provocará el desgaste de neumáticos y el desperdicio de energía eléctrica.
- ♦ Evite cargar objetos pesados innecesarios en el vehículo, porque demasiado peso aumentará la carga del sistema de propulsión, que provocará un consumo de energía excesivo.
- ♦ Evite el arranque rápido, la aceleración rápida y la desaceleración rápida, mantenga la aceleración lenta y constante.
- ♦ No estacione o frene innecesariamente. Mantener una velocidad constante y conducir con semáforos puede minimizar el número de paradas.
- ♦ Evite, de ser posible, las carreteras con mucho tráfico o atascos, por el mismo motivo detallado en el punto anterior.

- ♦ No descanse los pies en el pedal del freno todo el tiempo, esto provocará que las pastillas de freno se desgasten demasiado rápido, se sobrecalienten y consuman mucha energía eléctrica.
- ♦ Mantenga una velocidad adecuada en la autopista. Cuanto mayor sea la velocidad, mayor será el consumo de energía. Mantener la velocidad del vehículo dentro del rango económico ahorrará energía eléctrica.
- ♦ El chasis debe mantenerse limpio, libre de barro, etc., no sólo para reducir el peso de la carrocería, sino también prevenir la corrosión.
- ♦ La rueda delantera debe estar correctamente colocada. Evite golpear la acera y conduzca lentamente en caminos en mal estado. Una posición incorrecta de la rueda delantera no sólo hará que el neumático se desgaste demasiado rápido, sino que también aumentará la carga del tren motriz, al igual que la energía eléctrica.

## CONDUCCIÓN CON LLUVIA

Cuando llueve, la visibilidad se reduce, las ventanas pueden empañarse y las carreteras están resbaladizas, así que reduzca la velocidad y conduzca con cuidado si encuentra una carretera inundada.

### ADVERTENCIA

- ♦ Al conducir sobre una carretera resbaladiza, el frenado de emergencia, la aceleración y la dirección pueden hacer que los neumáticos patinen y reduzcan el control del vehículo, provocando así accidentes.
  - ♦ Un cambio brusco en la velocidad del motor de accionamiento, como una frenada de emergencia, puede hacer que el vehículo patine y provoque un accidente.
  - ♦ Después de atravesar el charco, pise ligeramente el pedal del freno para secarlo y garantizar la función de frenado normal.
- Las pastillas de freno mojadas no pueden frenar normalmente. Si solo una pastilla de freno está mojada y no funciona correctamente, afectará el control de la dirección y provocará un accidente.



(CONT.)

Quando llueve en la carretera, reduzca la velocidad, aumente la distancia con el automóvil y evite frenados de emergencia tanto como le sea posible, y así evitará deslizamientos hacia los laterales y movimientos de la cola del vehículo, que harán que el automóvil pierda el control y provoque un accidente.

No conduzca por carreteras que se encuentren con aguas profundas, ya que puede causar daños graves al vehículo.

#### ⚠ NOTA

- ♦ Si los componentes eléctricos sufren un cortocircuito o la batería de alimentación y el motor de accionamiento están dañados debido a una inundación, acuda al servicio autorizado de JMEV para una inspección detallada.
  - ♦ No reinicie el vehículo después de que se haya detenido debido a una entrada de agua. Apague la energía inmediatamente y comuníquese con la red de servicio autorizado de JMEV lo antes posible.
- Si tiene que conducir con agua, pase a una velocidad constante y lenta.

### CONDUCCIÓN CON NIEBLA

Las luces antiniebla deben estar encendidas al conducir con niebla.

Presione también la bocina para advertir a peatones y vehículos.

Quando escuche las bocinas de otros vehículos, inmediatamente debe tocar su bocina para indicar al resto la posición de su propio vehículo.

#### ⚠ ADVERTENCIA

♦ **Compruebe el sistema de iluminación del vehículo (las luces combinadas delanteras y las luces antiniebla de la parte trasera) antes del viaje para evitar accidentes durante la conducción, que puedan provocar lesiones o incluso poner en riesgo su vida.**

♦ **Evite conducir cuando haya niebla, ya que la visibilidad de las carreteras en esos días es baja, y es propenso a sufrir accidentes de tráfico.**

### Precauciones al conducir con niebla

♦ Esté muy atento y controle no exceder la velocidad cuando conduzca en días de niebla. Conduzca a una velocidad máxima de 100 km/h.

#### ♦ Sugerencia:

— Cuando la visibilidad es inferior a 500 m y superior a 200 m, la velocidad no deberá exceder los 80 km/h.

— Cuando la visibilidad sea inferior a 200 m y superior a 100 m, no se excederán los 60 km/h.

— Si la visibilidad inferior a 100 m y superior a 50 m, la velocidad no debe exceder los 40 km/h.

— Cuando la visibilidad sea inferior a 30 m, la velocidad debe controlarse por debajo de 20 km/h.

— Cuando la distancia visual sea de 10 m aproximadamente, la velocidad deberá mantenerse por debajo de los 5 km/h.

♦ Cuando maneje en tiempos de niebla, trate de situarse en el medio de la carretera y no conduzca a lo largo de la misma para evitar colisiones con



(CONT.)

vehículos estacionados temporalmente en la carretera esperando que la niebla se disipe.

♦ Antes de conducir un vehículo en días de niebla, verifique minuciosamente el dispositivo de iluminación del vehículo. Al conducir, encienda las luces antiniebla traseras, las luces traseras, las luces de posición y las luces de cruce, y utilice las luces para mejorar su visibilidad, para que pueda ver los vehículos y peatones que tiene delante, las condiciones de la carretera, y dejar que la otra persona se vea a sí misma. No utilice las luces altas cuando conduzca con niebla.

♦ Al conducir en niebla, no pise el pedal del acelerador, ni lo afloje bruscamente, y no frene con urgencia ni gire el volante bruscamente. Si es necesario reducir la velocidad del vehículo, primero afloje el pedal del acelerador y luego pise ligeramente el pedal del freno varias veces seguidas, para lograr el propósito de controlar la velocidad del vehículo.

### CONducir EN TEMPORADA DE CALOR

En el verano la temperatura ambiente suele ser alta, por lo que los vehículos son propensos a sobrecalentarse. Por lo tanto, se debe reforzar la inspección y el mantenimiento del sistema de refrigeración del vehículo durante el verano, y se deben eliminar a tiempo las incrustaciones en el tanque de agua, en las vías fluviales y los artículos diversos incrustados entre las virutas del radiador.

#### ⚠ NOTA

- ♦ No exponga el vehículo al sol del caluroso verano durante mucho tiempo y no coloque materiales inflamables o explosivos (como encendedores, productos de limpieza, perfumes, juguetes de tela, etc.) en el tablero y sus alrededores.
- ♦ No use pantuflas ni tacos altos para conducir el vehículo.
- ♦ Cuando hace mucho calor, compruebe siempre si la línea del vehículo está en cortocircuito o envejecida, si el enchufe está flojo, si la batería está en condiciones normales de funcionamiento, etc. para evitar que el vehículo produzca una combustión espontánea.
- ♦ En verano, la presión de las ruedas aumentará con el aumento de la temperatura, lo que podría provocar que los neumáticos exploten. Cuando la luz de advertencia de presión de los neumáticos en el panel de control se enciende durante la conducción, deténgase inmediatamente y espere hasta que la temperatura de los neumáticos baje, antes de continuar con la conducción.

## CONducir EN TEMPORADA FRÍA

### ADVERTENCIA

¡Nunca utilice agua limpia en lugar del anticongelante!.

### Conducir en invierno

Asegúrese de que el refrigerante sea realmente anticongelante. Solo se puede utilizar el anticongelante especificado por JMEV.

Según el destino de conducción, se recomienda llevar los suministros de emergencia necesarios en el automóvil para evitar inconvenientes a lo largo del viaje.

Suministros necesarios: Cadenas para llantas, raspadores de ventanas, sacos de arena o de sal, dispositivos de señal intermitente, espátulas, cables de puente.

### Revise la batería

La baja temperatura reducirá la energía de cualquier batería de almacenamiento. Para el arranque del vehículo en invierno la batería debe estar completamente cargada.

El servicio autorizado de JMEV puede verificar el nivel de carga de su batería.

### Evite congelar la cerradura de la puerta

Rocíe en el orificio de la cerradura de la puerta del automóvil un poco de descongelante, glicerina o loción en aerosol que contenga anticongelante para evitar la congelación.

### Evite congelar el freno de mano

En climas muy fríos, el dispositivo del freno de mano puede congelarse debido a la lluvia y la nieve. En ese momento, no utilice el freno de mano; de lo contrario, el dispositivo del freno de mano se congelará por la nieve o el agua acumulada, lo que

dificultará soltar el freno de mano.

Si el freno de mano puede estar congelado, al estacionar, cambie la velocidad de la transmisión a “NO NEUTRAL” y bloquee las ruedas con un tope para evitar que el vehículo se deslice.

### Evite la acumulación de nieve y hielo debajo de los guardabarros

Si se acumula nieve y hielo debajo del guardabarros de las ruedas, provocará dificultades para girar.

Cuando conduzca en climas fríos, deténgase en momentos para comprobar si hay nieve y/o hielo debajo del guardabarros. De haber depósitos de nieve y hielo, límpielos antes de volver conducir el vehículo.

### Instalar neumáticos y cadenas para la nieve

Se recomienda utilizar neumáticos o cadenas para nieve al conducir sobre nieve o hielo.

#### Neumático de nieve

Si necesita utilizar neumáticos para nieve, debe elegir neumáticos con el mismo tamaño, estructura y capacidad de carga que los instalados originalmente, e instalarlos en todas las ruedas. Si solo se instalan neumáticos para nieve en las ruedas delanteras, la diferencia de agarre entre los neumáticos delanteros y traseros será demasiado grande, lo que provocará que el vehículo pierda el control. Cuando se almacene el neumático desmontado, se debe conservar en un lugar fresco y seco. Marque la dirección de rotación del neumático y asegúrese de instalarlo en la misma dirección cuando lo cambie.

#### ADVERTENCIA

Si la presión de aire de los neumáticos para nieve es inadecuada, no conduzca el vehículo. Respete siempre la velocidad máxima permitida y el límite legal de velocidad de los neumáticos para nieve.

#### Cadena para neumáticos

Utilice la cadena para neumáticos del tamaño correcto.

Las normativas sobre el uso de cadenas para neumáticos se basan en zonas o carreteras.

El tipo será diferente, por lo que deberá consultar la normativa local antes de instalar la cadena antideslizante para neumáticos.

Instale la cadena para la nieve en el neumático de conducción: después de conducir entre 0,5 y 1,0 km, deténgase y vuelva a apretar la cadena para la nieve.

Al instalar la cadena para la nieve en el neumático, preste atención a las instrucciones del fabricante de la cadena. Si se utiliza la timonera, la cadena para la nieve puede rayar la timonera, por lo que se debe retirar la timonera antes de instalar la cadena para la nieve. →

#### NOTA

- ♦ Al instalar la cadena para nieve, la velocidad máxima permitida no debe exceder los 40 km/h o la velocidad límite especificada por el fabricante del producto. Siempre elija la que sea menor. Una vez que conduzca hacia una carretera libre de nieve, retire la cadena para la nieve inmediatamente.
- ♦ Conduzca con cuidado y evitando obstáculos, baches y curvas cerradas que puedan provocar que el vehículo salte.
- ♦ Cuando utilice cadenas para la nieve, evite giros, frenadas bruscas o bloqueos de frenos de las ruedas, lo que afectará el buen funcionamiento del vehículo.
- ♦ Tenga cuidado al conducir un vehículo equipado con cadenas para la nieve. Reduzca la velocidad antes de entrar en una curva, para evitar que el vehículo se salga de control, lo que podría producir un accidente.
- ♦ Si la cadena del neumático no coincide con el neumático, la cadena del neumático podría dañar la carrocería del vehículo.
- ♦ No instale cadenas para la nieve con los neumáticos pinchados.

## CONDUCIENDO DE NOCHE

### Uso correcto de las Luces

- ♦ Encienda las luces bajas antes de conducir el vehículo en la noche.
  - ♦ Cuando tenga otro vehículo delante, no utilice las luces altas, ya que encandilará a otros conductores.
  - ♦ Al pasar por una intersección sin control de semáforos, reduzca la velocidad y utilice alternadamente las luces altas y bajas, para señalar que ud. se aproxima.
  - ♦ Cuando viaje por carreteras en malas condiciones de iluminación, y la velocidad del vehículo sea superior a 30 km/h, utilice las luces altas.
  - ♦ Conducir de noche, debido a la poca cantidad de luz, es propenso a generarle fatiga visual, por lo que debe de estar despierto y atento para observar todo el entorno, conduciendo a baja velocidad.
  - ♦ Evite adelantar.
- Cuando sea realmente necesario adelantar, deberá alternar continuamente las luces de carretera y de cruce para señalar hacia adelante.

### ! NOTA

- ♦ Antes de conducir de noche, verifique y asegúrese de que todas las luces del vehículo funcionen normalmente.
- ♦ No encienda las luces altas durante mucho tiempo cuando conduzca de noche y haya buena iluminación.
- ♦ Cuando se cruce con otro vehículo de noche ¡apague las luces altas! y así evitará encandilar al otro conductor y evitarle cualquier tipo pérdida de control del vehículo o accidente.

## DESCRIPCIÓN GENERAL

Después de que el vehículo esté en funcionamiento durante mucho tiempo, las superficies de fricción de las piezas móviles se desgastarán y los estados de funcionamiento de varios sistemas y componentes también cambiarán.

Para garantizar que el vehículo esté en buenas condiciones de uso, se debe realizar un mantenimiento periódico y diario de acuerdo con la normativa.

### El mantenimiento del vehículo ayuda a:

- Ahorrar energía.
- Extender la vida útil del vehículo.
- Disfrutar la conducción.
- Obtener una conducción segura.
- Estabilizar la conducción.

- ◆ Bajo la premisa del mantenimiento diario, si posee conocimientos mecánicos y tiene las herramientas básicas, algunos mantenimientos simples pueden ser llevados a cabo por el propio usuario.
- ◆ Cabe señalar que algunos elementos de mantenimiento requieren herramientas y experiencia especiales. Estos proyectos los llevarán a cabo los técnicos profesionales. Incluso si los propios usuarios son técnicos experimentados, se recomienda que los técnicos del servicio autorizado JMEV, sean quienes realicen esas reparaciones, manteniendo el registro de mantenimiento del auto, lo cual es importante en caso de necesitarse servicio de garantía.

◆ Realice el mantenimiento diario y regular de acuerdo con el odómetro y la fecha, fortalezca la inspección y el ajuste, elimine fallas y peligros ocultos. Asegúrese de que el vehículo esté en buenas condiciones y funcione de forma segura.

◆ Se recomienda utilizar piezas y componentes originales y con las mismas especificaciones. También aceite o sus sustitutos del mismo grado.

◆ El contenido principal del mantenimiento diario son tres inspecciones al día, es decir, antes de la salida, durante la conducción y después de la utilización del vehículo, verificar el mecanismo de seguridad del mismo y la fijación de cada componente. Si su vehículo va a funcionar de forma continua y normal, este es el requisito más básico.

◆ El mantenimiento estándar del service, incluye inspección de la banda de rodadura de los neumáticos, del chasis, de las luces y del nivel del líquido de freno, etc.

## MANTENIMIENTO EXTERNO

### Vehículos de limpieza

Cuanto más tiempo permanezcan adheridos a la superficie del automóvil los residuos de insectos, excrementos de pájaros, resina, polvo de carretera y polvo industrial, asfalto, partículas de hollín, sal y otros depósitos corrosivos, mayores serán sus daños, por lo que es necesario limpiar a tiempo el vehículo.

Si la temperatura es demasiado alta o se expone a la luz solar intensa, la erosión se agravará.

Después de la temporada de sal en invierno, los bajos del coche deberán limpiarse a fondo.

### Equipos de limpieza automática

Antes de la limpieza automática, tome las precauciones habituales, como cierre de las ventanillas y el techo corredizo. Si su automóvil tiene piezas adicionales como portaequipajes, antena de radio, etc., será mejor que informe al operador del equipo de limpieza.

Evite el uso de dispositivos de limpieza con cepillos.

### Equipos de limpieza de alta precisión

Cuando lave un automóvil con un dispositivo de lavado a alta presión, asegúrese de seguir sus instrucciones de funcionamiento, especialmente la presión y la distancia de pulverización. Mantenga una distancia suficiente de materiales blandos, como mangueras de goma o materiales de aislamiento acústico. Nunca utilice una boquilla de haz redondo o una boquilla de cepillo giratorio.

#### ADVERTENCIA

- ♦ El vehículo sólo se puede limpiar cuando la fuente de alimentación esté apagada, de lo contrario se pueden producir descargas eléctricas o dañar los componentes eléctricos.
- ♦ Cuando limpie la placa inferior, el lado interior de la cubierta de la rueda o la cubierta del embellecedor de la rueda, protéjase los brazos y tenga cuidado de no tocar piezas metálicas afiladas ¡o correrá peligro de cortarse!
- ♦ Al limpiar el vehículo, evite lavar directamente dispositivos eléctricos de alto voltaje.

#### NOTA

La limpieza a alta presión es muy eficaz para el chasis del vehículo y las cubiertas de las ruedas, pero cabe señalar que se debe evitar el lavado directo de sobre la batería eléctrica debajo del chasis.

### Autolimpieza

Antes de comenzar con la autolimpieza, debe asegurarse que el motor de accionamiento esté frío y la carrocería no esté caliente al tacto.

A continuación siga los siguientes pasos:

- ♦ Primero remoje la suciedad con abundante agua y luego enjuáguela tanto como le sea posible.
- ♦ Luego limpie el automóvil con una esponja suave, un guante o cepillo de limpieza.
- ♦ Debe comenzar desde el techo y avanzar hacia abajo.
- ♦ Utilice jabón sólo cuando las manchas sean difíciles de quitar.
- ♦ Limpie bien la esponja o los guantes de vez en cuando para quitar el excedente y no rayar la carrocería.
- ♦ Finalmente, utilice una esponja distinta para limpiar las ruedas, el umbral de la puerta y demás piezas.

### ! NOTA

- ♦ No lave el piso del vehículo con agua y tampoco permita que el agua fluya hacia el piso cuando lave el interior y exterior del vehículo. Si entrara agua en la alfombra, podría provocar fallas en los componentes de audio u otros componentes eléctricos. También puede ocasionar corrosión en la carrocería del coche.
- ♦ No utilice esponjas de cocina, esponjas ásperas o artículos similares para limpiar el automóvil, ya que podrán dañar la pintura de la superficie del vehículo.
- ♦ No utilice un trapo seco o esponja para limpiar los faros, lávelos únicamente con agua y jabón.
- ♦ Al limpiar los neumáticos, está absolutamente prohibido limpiarlos con boquilla de haz redondo. Incluso si la distancia de pulverización es larga y el tiempo de acción es corto, igual puede dañar los neumáticos.
- ♦ Al lavar el automóvil, se debe evitar que el agua salpique los componentes electrónicos, como el controlador del motor y la batería, para no dañarlos.
- ♦ Cuando lave el automóvil, cierre la tapa de carga para evitar que entre agua en la puerta del puerto de carga.

### Encerado

Para mantener la pintura del coche tan limpia como nueva, se recomienda pulir y encerar la carrocería una vez al mes. Asegúrese de lavar el vehículo y secar la carrocería antes de encerarlo.

Utilice agente pulidor y cera de alta calidad para automóviles. Si la superficie pulida de la carrocería del automóvil se ha desgastado mucho, se debe realizar la limpieza y el pulido del vehículo por separado antes del encerado.

Las superficies cromadas y pintadas también deben pulirse y encerarse.

### ! NOTA

- ♦ Tenga cuidado de no bloquear la boquilla de lavado del limpiaparabrisas al encerar.
- ♦ No encere la superficie de las luces, la cera dañará la lente. Si sucede accidentalmente sucede, debe limpiarla o limpiarla.
- ♦ Cuando el agua en la carrocería no tiene gotas, sino trozos de película de agua, debe limpiarse nuevamente y luego encerarse.

### Pulido

Sólo cuando la pintura de la carrocería del automóvil ha perdido su brillo y la cera no puede restaurar su apariencia brillante, es necesario pulirla. Si el agente de pulido utilizado no contiene componentes cerosos, la pintura debe encerarse después del pulido.

#### ! NOTA

No limpie las piezas recubiertas con pintura mate, con agentes pulidores o ceras duras.

### Vidrios de las ventanas de vehículo

- ♦ No lo lave con material de revestimiento impermeable para parabrisas.
- ♦ No utilice limpiadores corrosivos en las ventanas.
- ♦ No pegue stickers en las ventanas del automóvil, ya que fácilmente se rayará al raspar para en un futuro quitarlo.

#### ! NOTA

- ♦ Cuando retire el hielo y la nieve del cristal de la ventana y del espejo retrovisor exterior, utilice un raspador de plástico para empujar en una misma dirección y sin mover hacia adelante y hacia atrás.
- ♦ ¡Nunca use agua tibia ni caliente para quitar el hielo o la nieve del vidrio de la ventana y del espejo retrovisor, ya que podrían romperse!

### MANTENIMIENTO DE MOLDURAS DE CROMO/ALUMINIO

#### Limpeza de llantas

Las llantas de aleación de aluminio deben limpiarse periódicamente de sal antideslizante y restos de frenos. Limpielas con detergente sin ácido y no se deben curar con abrillantadores de pintura u otros abrasivos. Si la capa protectora de la superficie de la rueda está dañada, debe repararse a tiempo.

#### Capa protectora inferior

La parte inferior del automóvil está recubierta con una capa protectora para evitar que se oxide y dañe.

Esta capa puede dañarse con el uso.

Se recomienda revisar periódicamente la parte inferior del automóvil y la capa protectora del sistema en funcionamiento. Si se encuentra algún daño, debe repararse enseguida.

## MANTENIMIENTO INTERNO

### Tira de sellado

Se debe rociar regularmente un agente de curado de caucho (como un aerosol de silicona) sobre las tiras selladoras de caucho de puertas, ventanas, etc., para mantener su flexibilidad, prolongar su vida útil, mejorar el efecto de sellado y facilitar la apertura de las puertas.

Una tira selladora de goma en buen estado no se congelará ni siquiera en invierno.

### Alfombra

La alfombra se puede limpiar con detergente en espuma. Aplique la espuma con una esponja o cepillo, frote la alfombra en círculos y limpie y seque la superficie para terminar.

### Tapicería textil

Los tejidos decorativos (ej. asientos, revestimientos de puertas, etc.) se deben aspirar periódicamente con aspiradora. De esta forma se pueden eliminar las partículas de suciedad adheridas a la superficie. No utilice un limpiador a vapor, porque el vapor hará que la suciedad penetre profundamente y se adhiera firmemente a la tela. Las manchas de bebidas como café, jugo de frutas, etc., se pueden tratar con una solución de detergente concentrado y refregar con una esponja suave. Cuando la mancha no es fácil de quitar, la pasta limpiadora se puede aplicar directamente sobre la mancha y dejar que reaccione, luego humedecer con agua limpia para

eliminar el agente limpiador residual. Se puede utilizar alcohol para tratar manchas de grasa, aceite, lápiz labial o bolígrafo.

Los componentes de grasa o pigmento disueltos deben limpiarse suavemente con materiales con buena absorción de agua. Si es necesario, volver a tratarlo con crema limpiadora y agua.

Cuando la suciedad común de la tela de la funda del asiento y del revestimiento de tela no es fácil de eliminar, se recomienda enviar a una empresa de limpieza profesional que pueda limpiar la funda del asiento y la cortina de tela mediante limpieza con jabón y lixiviación por aspiración.

### ! NOTA

- ♦ Mantenga la alfombra lo más seca posible para obtener los mejores resultados. ♦ No utilice agua limpia ni agregue detergente en espuma al agua para limpiar la alfombra. ♦ Limpie alfombras y almohadillas para los pies solo con cepillos. No utilice cepillos para superficies de tela.

### Tapicería de cuero

Los adornos de cuero se pueden limpiar con detergente neutro para tejidos de lana. El polvo se puede quitar con un paño suave y humedecido con una solución de detergente neutro al 5% para lavar telas de lana y luego el detergente restante se puede limpiar a fondo con un paño limpio y húmedo.

Después del lavado, seque el cuero en un lugar fresco y ventilado, ayudándose con un paño suave.

#### ADVERTENCIA

Al limpiar, no rocíe el jabón/detergente directamente en el automóvil, ya que podría provocar fallas en los componentes eléctricos o un incendio.

#### NOTA

- ◆ Lavar las piezas decorativas de cuero con métodos incorrectos hará que el cuero se desvanezca o pierda su brillo.
- ◆ No utilice sustancias orgánicas como disolventes, queroseno, alcohol, gasolina, etc o soluciones ácidas y alcalinas. Dichos productos químicos provocarán decoloración, manchas o descamación de la superficie de limpieza.
- ◆ No utilice cepillos de nailon, trapos de fibras artificiales, etc. para limpiar el cuero, de lo contrario rayará las líneas finas de la superficie del cuero. Los adornos de cuero sucios pueden generar moho, por lo que es necesario evitar que se manchen con aceite.
- ◆ La exposición prolongada a la luz solar provocará el endurecimiento y la contracción de la superficie del cuero. Por tanto, el vehículo deberá aparcarse a la sombra.

### Cinturón de seguridad

Mantenga limpio el cinturón de seguridad. Puede limpiar los cinturones manchados con una solución de jabón neutro.

El exceso de suciedad en el cinturón de seguridad dificultará la recuperación segura de la bobina.

Después de limpiar el cinturón de seguridad, debe estar completamente seco antes de enrollarlo.

#### ADVERTENCIA

No limpie el cinturón de seguridad con tinte o lejía, ya que reducirá la tensión del cinturón, pudiendo presentar dificultades para su uso.

**! NOTA**

- ♦ No se quite el cinturón de seguridad para limpiarlo.
- ♦ No limpie el cinturón de seguridad con productos químicos, ya que dicho detergente destruirá la tela del cinturón de seguridad. Los cinturones de seguridad no deben tocar líquidos corrosivos.
- ♦ Si se encuentra algún daño en la tela, el conector, el retractor o el cierre del cinturón de seguridad, se debe reemplazar a tiempo en el centro de servicio autorizado de JMEV.
- ♦ No se utilizarán los cinturones de seguridad antes de que estén mojados.

**Ruedas y neumáticos**

Se recomienda revisar las ruedas con frecuencia, siempre y cuando cuando los neumáticos estén fríos, para asegurarse de que la presión de los mismos mantenga siempre el valor de presión recomendado.

**! ADVERTENCIA**

- ♦ La sobrecarga del vehículo hará que los neumáticos se sobrecalienten debido a una deflexión excesiva que provocará fugas de aire, pudiendo derivar en accidentes graves.
- ♦ La falta de aire de los neumáticos es tan peligrosa como la sobrecarga de los mismos, ya que un accidente puede causar lesiones personales graves.
- ♦ Es más probable que al inflar los neumáticos a tope, alguno se raye, se pinche o explote debido a un impacto repentino (como golpear un

**! ADVERTENCIA**

bache) por lo tanto, la presión de los neumáticos debe estar dentro del rango recomendado por el fabricante.

- ♦ Los neumáticos gastados son fáciles de provocar accidentes. Si la banda de rodadura del neumático está muy desgastada o el neumático está dañado, se debe reemplazar enseguida con otro con las mismas especificaciones técnicas.

**! NOTA**

- ♦ Siempre verifique la presión de aire de la llanta (incluida la de repuesto, si la hay) antes de conducir, sobre todo si son largas distancias.
- ♦ Se recomienda revisar los neumáticos (incluido el de repuesto, si lo hubiera) al menos una vez al mes, para asegurarse de que todos mantengan el valor de presión recomendado.

El neumático debe tener la presión de inflado correcta para garantizar la seguridad y comodidad de la conducción.

**Si está poco inflado, provocará:**

- Excesiva deflexión y deformación de los neumáticos.
- Sobrecalentamiento de neumáticos.
- Sobrecarga de neumáticos.
- Desgaste prematuro o irregular de los neumáticos.
- Poca maniobrabilidad.
- Menor economía de combustible.

**Si el neumático se infla excesivamente, provocará:**

- Desgaste anormal de los neumáticos.
- Poca maniobrabilidad.
- Poca comodidad de marcha.
- Daños innecesarios a otros vehículos en condiciones peligrosas de la calle.

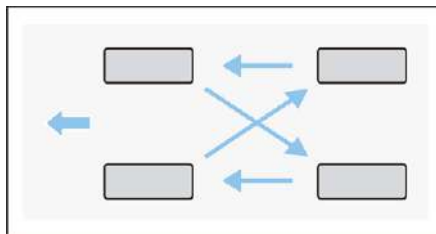

**Transposición de ruedas**

Debido a la carga negativa sobre las ruedas delanteras y traseras del vehículo, la situación de desgaste es diferente, por lo que se recomienda acudir al servicio autorizado de JMEV para la transposición de ruedas cada 5.000 ~ 8.000 km.

La transposición de ruedas tiene como objetivo principal garantizar el desgaste uniforme y equilibrado de los neumáticos y reforzar la estabilidad y economía de la conducción del vehículo.

Además, se debe comprobar el estado del neumático para detectar a tiempo posibles daños y evitar futuros accidentes.

**! NOTA**

En caso de cualquiera de las siguientes circunstancias, debe acudir al servicio autorizado de JMEV para su inspección y reemplazar las ruedas o neumáticos según corresponda:

- ◆ Ruedas dobladas o abolladas.
- ◆ Descentramiento radial excesivo de las ruedas.
- ◆ Deformación de los orificios para colocar los tornillos en las ruedas.
- ◆ Tuercas de las ruedas flojas.
- ◆ Corrosión excesiva de las ruedas.

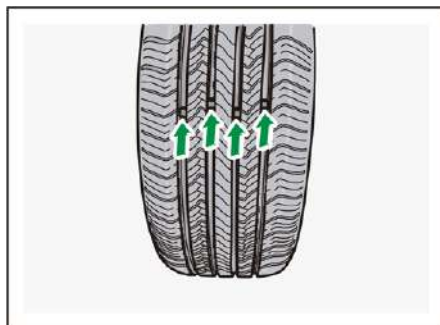

### Desgaste de neumáticos

Verifique con regularidad el indicador de desgaste de la banda de rodadura. Este aparecerá cuando la rueda esté desgastada a solo 1,6 mm o menos.

Si ocurre alguna de las siguientes situaciones, es necesario reemplazar el neumático enseguida:

- ◆ Los indicadores de desgaste están expuestos en al menos 3 lugares del neumático.

- ◆ Puede ver que hay cordones expuestos a través de la goma del neumático.
- ◆ La banda de rodadura o la pared lateral está rota, cortada o agrietada y es lo suficientemente profunda como para ver el cordón o la tela.
- ◆ Abultamiento o delaminación. El neumático está pinchado, cortado o dañado de otro modo y no puede repararse por completo debido al área o posición dañada.

### Medida preventiva:

- ◆ Cuando el vehículo pasa la acera u obstáculos similares, debe conducir lo más lentamente posible a lo largo de la dirección vertical de los obstáculos.
- ◆ No haga que los neumáticos (incluidos los de repuesto) entren en contacto con grasa.
- ◆ Compruebe periódicamente si la presión de los neumáticos es correcta.
- ◆ Compruebe periódicamente el estado de daño de los neumáticos (como cortes,

- grietas o abultamientos) y retire los elementos que puedan estar incrustados en la banda de rodadura del neumático.
- ◆ Los neumáticos dañados o desgastados deben reemplazarse a tiempo.
- ◆ Compruebe los neumáticos periódicamente para detectar daños ocultos.
- ◆ La velocidad de conducción y la carga no deben exceder los neumáticos instalados.

### Vida útil del neumático

Tenga en cuenta que factores como el mantenimiento, la temperatura, la velocidad de conducción, la carga del vehículo y las condiciones de la calle y carretera, afectarán la vida útil de los neumáticos.

La calidad del caucho medio disminuirá con el tiempo. Incluso si el neumático nunca se ha utilizado, muchos factores como los ya citados afectarán la velocidad de envejecimiento del neumático.

#### ADVERTENCIA

Evite el uso de neumáticos viejos con una antigüedad superior a seis años (incluso si se usan raramente o no tienen daños evidentes).

Si se utiliza en caso de emergencia, tenga mucho cuidado y conduzca a baja velocidad.

## PREVENIR LA CORROSIÓN

### Estacionamiento

Estacione su vehículo en un garaje bien ventilado o en un lugar techado tanto como sea posible. No estacione su vehículo en un garaje húmedo y hermético.

### Daños en la pintura

En caso de daños menores en la pintura, como rayones o impactos de piedras, la pintura debe aplicarse inmediatamente para evitar la corrosión del metal profundo. En ese caso, puede consultar en el servicio autorizado de JMEV para obtener los elementos para el retoque o latas de aerosol adecuadas para este automóvil. Si ha aparecido óxido, hay que eliminarlo a fondo.

### Guardabarros

Al conducir por caminos salinos-álcalis o caminos de grava, el guardabarros

puede proteger eficazmente el vehículo. Cuanto más grande sea el guardabarros y más cerca del suelo esté, mejor. Sugerimos que las piezas y piezas de instalación de los guardabarros también sean tratadas con anticorrosión. Si necesita instalar guardabarros, los puntos de servicio autorizados de JMEV estarán encantados de brindarle servicio de instalación de guardabarros.

### Interior del vehículo

La humedad y el polvo que se acumulan debajo de la alfombra del piso pueden fácilmente causar corrosión. Revise siempre la parte inferior de la alfombra, para asegurarse de que esas partes estén secas. Al transportar productos químicos como detergentes, fertilizantes, etc., se debe tener especial cuidado y utilizar contenedores adecuados para su transporte. De producirse derrames o fugas, limpie y seque inmediatamente.

### Decoraciones

Las piezas y tiras decorativas plateadas, están hechas de aluminio puro o cromado. Para eliminar manchas y adherencias en tiras decorativas, se debe utilizar un agente de curado con PH neutro o un agente de curado de cromo. No se deben utilizar abrillantadores de pintura para el mantenimiento de estas piezas.

### Piezas de plástico

Remoje un paño o esponja suave y limpio en agua tibia y luego retire suavemente el polvo en el panel de control del aire acondicionado, la placa de sonido, el panel de instrumentos, consola central e interruptor.

Si la mancha no es fácil de quitar, también se puede tratar con un agente limpiador y endurecedor de plástico especial sin disolventes. No utilizar agente curador de pintura para tratar piezas de plástico.

## MANTENIMIENTO DIARIO Y REGULAR

El mantenimiento del automóvil se divide en mantenimiento diario (de rutina) y mantenimiento regular.

Para mantener su automóvil en óptimas condiciones todo el tiempo, se recomienda acudir periódicamente al servicio técnico de JMEV para completar el mantenimiento de acuerdo con el Manual de garantía a bordo.

Tanto el mantenimiento diario como el mantenimiento regular contribuyen a:

- Ahorrar electricidad
- Ampliar la vida útil del vehículo.
- Disfrutar del placer de la conducción
- Garantizar la seguridad y el rendimiento del vehículo.
- Hacer que el vehículo cumpla con las leyes y regulaciones pertinentes.

### Mantenimiento diario

El mantenimiento diario incluye el chequeo de los elementos que debe revisar antes de conducir todos los días. Si quiere que su coche funcione de forma continua y normal, este es el requisito más básico.

Un mantenimiento diario incluye:

- Funciones de luces, bocinas, intermitentes, cinturones de seguridad, limpiaparabrisas, dispositivos de limpieza y luces de advertencia
- Funciones de dirección y frenado
- Comprobación de bajos para detectar posibles restos de líquido filtrado
- Nivel de líquido refrigerante
- Nivel de líquido de frenos
- Nivel de líquido limpiador de parabrisas
- Presión y estado de los neumáticos

### Mantenimiento regular

El mantenimiento regular no sólo es útil para la seguridad en la conducción y la preservación del valor del automóvil, sino que también puede ayudarle a ahorrar electricidad.

Si su automóvil se utiliza a menudo en ambientes polvorientos o en climas extremos con temperaturas ambiente altas o bajo cero, debe prestar especial atención al mantenimiento.

Consulte en el servicio autorizado de JMEV.

#### ! NOTA

- ◆ Se recomienda acudir periódicamente al service de JMEV para completar todos los trabajos de mantenimiento de acuerdo al Manual de garantía a bordo.
- ◆ Para elementos específicos y períodos de mantenimiento regular, consulte el contenido relacionado del Manual de garantía a bordo.

### AUTOMANTENIMIENTO

Si tiene algunos conocimientos básicos de mecánica y las herramientas para el vehículo, varios elementos de mantenimiento son muy sencillos y los propios usuarios pueden completarlos.

Cabe señalar que parte del mantenimiento requiere una experiencia especial y herramientas acordes.

Estos proyectos los llevarán mejor a cabo, técnicos profesionales calificados y capacitados. Incluso si el usuario es un técnico experimentado, se recomienda acudir al service autorizado de JMEV. para realizar el mantenimiento.

#### Precauciones de automantenimiento

Preste especial atención a las siguientes situaciones, también a la seguridad al revisar y mantener el coche para evitar accidentes:

1. No arranque el vehículo en lugares donde no esté permitido arrancar el vehículo.
2. Cuando sea necesario arrancar el vehículo para una inspección o mantenimiento, se debe frenar completamente activando el freno de mano y colocando la palanca de cambios en la posición **N**.

3. No toque los componentes de alto voltaje del vehículo, dichos componentes generalmente están etiquetados a la vista como “**Peligro de descarga eléctrica**”.

4. No toque las piezas de eliminación de calor, como tuberías de alta presión del aire acondicionado o radiadores, etc., para evitar quemaduras.

5. No fumar cerca del lugar de carga del vehículo para evitar que se encienda.

6. Al levantar el vehículo con el gato a bordo, está prohibido acceder a la parte inferior del vehículo.

7. Tenga cuidado de no tocar los polos positivo y negativo de la batería al mismo tiempo, para evitar provocar accidentes en caso de un cortocircuito.

8. El aceite para engranajes, el líquido refrigerante y demás líquidos, deben colocarse y manipularse adecuadamente, manteniéndose alejado de niños y animales.

Tampoco deben volcarse al suelo o al alcantarillado a voluntad.

9. Al limpiar y mantener el vehículo, se debe evitar que entren líquidos o artículos diversos en los componentes eléctricos.



## DESCRIPCIÓN GENERAL DEL COMPARTIMENTO DELANTERO

- 1 Recipiente de líquido de lavado
  - 2 Depósito de líquido de frenos
  - 3 Caja de distribución de energía del compartimiento frontal
  - 4 Batería
  - 5 Jarra de refrigerante
- 

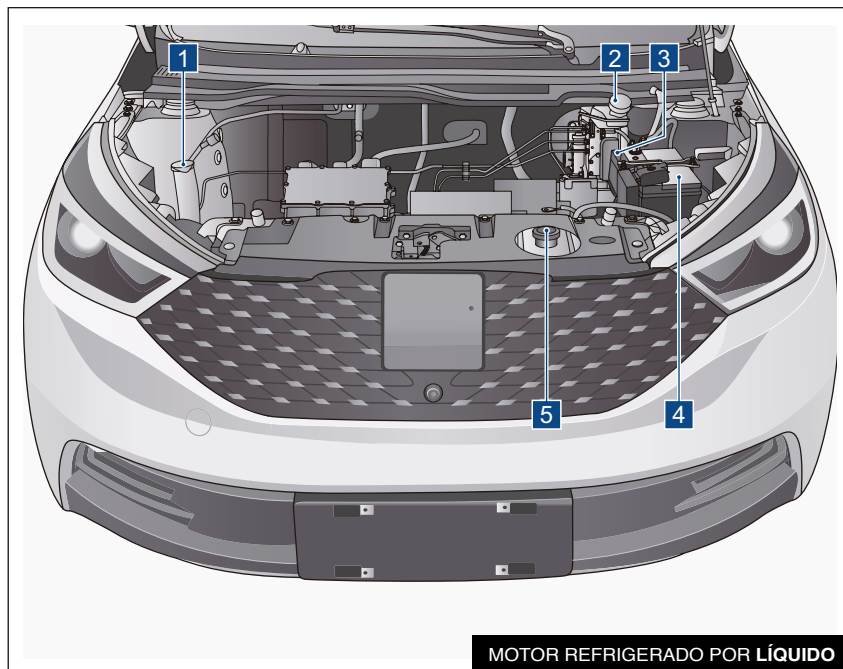

**\*DESCRIPCIÓN GENERAL DEL COMPARTIMENTO FRONTAL**

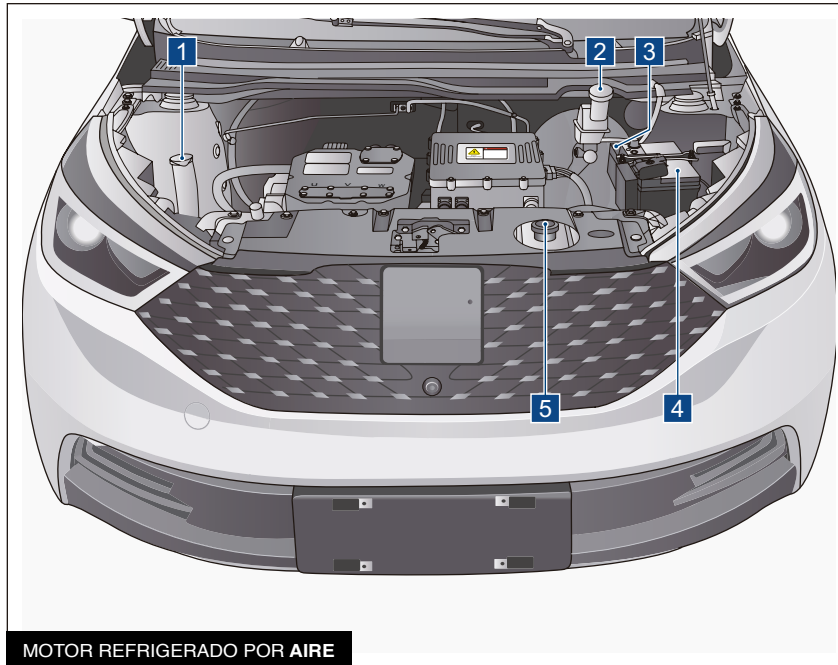

- 1 Recipiente de líquido de lavado
- 2 Depósito de líquido de frenos
- 3 Caja de distribución de energía del compartim. frontal
- 4 Batería
- 5 \*Jarra de refrigerante

MOTOR REFRIGERADO POR AIRE

## \*REFRIGERANTE

Utilice el refrigerante que cumpla con las especificaciones para este vehículo.

Fluido	Especificaciones
Refrigerante	94-1

Verifique la capacidad de refrigerante del vehículo a temperatura normal o en estado frío, y el nivel normal de refrigerante debe estar entre las líneas de escala “MAX” y “MIN” de la jarra. Si el nivel del líquido está por debajo de “MIN”, se debe agregar refrigerante.

Si necesita reponerlo cada poco tiempo, o gotea, puede haber una fuga en el sistema de enfriamiento.

Diríjase al servicio autorizado de JMEV para realizar el chequeo lo antes posible.

### ADVERTENCIA

Cuando el vehículo esté caliente, no retire el tapón de llenado para evitar quemaduras.

### NOTA

- ◆ Si se derrama algún líquido al agregar refrigerante, límpielo inmediatamente con un trapo para evitar daños a las piezas o la superficie de la pintura.
- ◆ Evite que el refrigerante se pegue a su piel. Si es así, enjuágue con abundante agua inmediatamente.
- ◆ El refrigerante debe almacenarse en un recipiente debidamente etiquetado y fuera del alcance de los niños.

### Protección ambiental.

Los residuos de refrigerante deben eliminarse de acuerdo con las normas medioambientales. No lo deseché directamente en basureros, alcantarillados o simplemente en el suelo.

## Método de adición del refrigerante

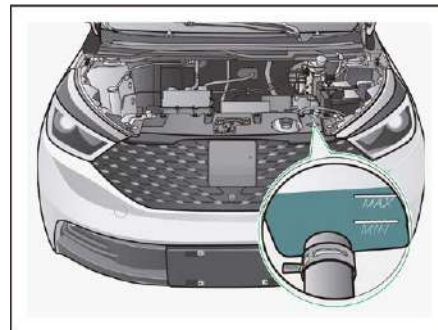

1. Cuando el vehículo esté a temperatura normal o frío, retire el tapón de llenado.
2. Agregue el refrigerante tomando en cuenta las líneas de escala de llenado “MAX” y “MIN”.
3. Abra la tapa y haga funcionar el vehículo durante 5 a 10 minutos. En el proceso, si el nivel del líquido baja, agregue la cantidad adecuada de refrigerante hasta que el nivel del líquido esté estable entre las líneas de escala “MAX” y “MIN”.
4. Cierre el tapón de llenado para terminar. Se recomienda dirigirse al service de JMEV para realizar el chequeo lo antes posible.

### Líquido de frenos

La especificación para el líquido de frenos de este vehículo es **DOT4** y los requisitos técnicos deben cumplir con **GB12981-2012**.

No utilice otro líquido de frenos y tampoco utilice líquido de frenos almacenado durante mucho tiempo o en recipientes sin la correcta hermeticidad.

Consulte la tabla a continuación para tener de referencia para el reemplazo de líquido.

Número de meses	1	3	6	9	12	15	18	21	24	27	30	33	36	39	42	45
Odómetro lector *1000 km	1	5	10	15	20	25	30	35	40	45	50	55	60	65	70	75
Líquido de Freno	○	○	○	○	○	○	★	○	○	○	○	★	○	○	○	★

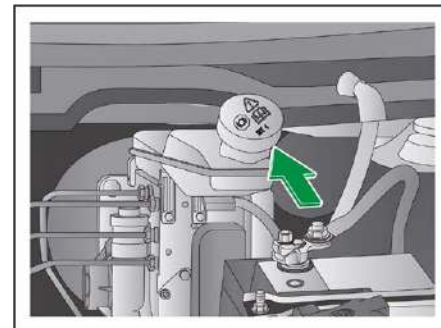

Nota: ○ significa verificar el nivel del líquido, rellenarlo o ajustarlo; ★ indica reemplazo.

Verifique la capacidad del líquido de frenos del vehículo, cuando se encuentre a temperatura normal o en estado frío, y el nivel normal del líquido de frenos debe estar entre las líneas de escala “MAX” y “MIN” del depósito. Si el nivel del líquido está por debajo de “MIN”, se debe agregar líquido de frenos. Si gotea poco tiempo después de agregado, puede haber una fuga en el sistema de frenos y necesita llevar el vehículo al service oficial de JMEV para realizar el mantenimiento lo antes posible.

Cuando el nivel de líquido de frenos es demasiado bajo, **se ilumina el indicador de falla del sistema de frenos en el medidor.** (!) En este caso, se recomienda acudir al servicio autorizado de JMEV para realizar el mantenimiento lo antes posible.

### ⚠ ADVERTENCIA

- ◆ El sistema de frenos es importante ya que se relaciona con la seguridad de vehículos y personas. Se recomienda que siempre revise las partes relevantes del freno para asegurarse de que están en el rango de funcionamiento normal.
- ◆ Está prohibido agregar demasiado líquido de frenos; de lo contrario, podría salpicar la parte del motor, dañando así y corroyendo los componentes eléctricos del vehículo.
- ◆ Si hay algún derrame al agregar líquido de frenos, límpielo inmediatamente con un trapo.
- ◆ Evite que el líquido de frenos entre en contacto con la piel. Si es así, enjuague con abundante agua.
- ◆ El líquido de frenos debe almacenarse en un recipiente cerrado y debidamente identificado.
- ◆ Mantener fuera del alcance de los niños.

### 🌿 Protección ambiental.

El líquido de frenos usado debe tratarse según las normas medioambientales. No lo deseché directamente en basureros, alcantarillados o simplemente en el suelo.

### Líquido de limpieza

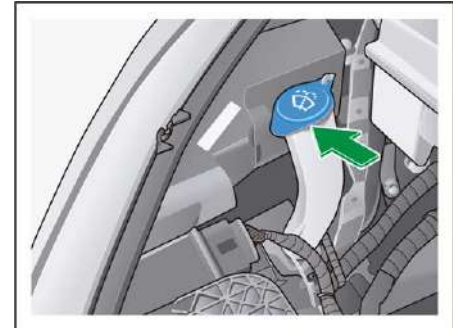

Compruebe el líquido de lavado en el recipiente de lavado y si queda muy poco, agregue líquido de lavado o la mezcla de líquido de lavado y agua. Es difícil limpiar a fondo el parabrisas con agua pura. En zonas frías, si la temperatura es inferior a cero, se debe utilizar la solución limpiadora que contenga anticongelante.

**LUZ DE ADVERTENCIA DE PELIGRO**

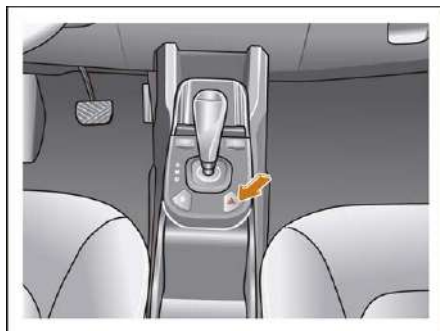

**\*En modelos con cambio de LEVAS**

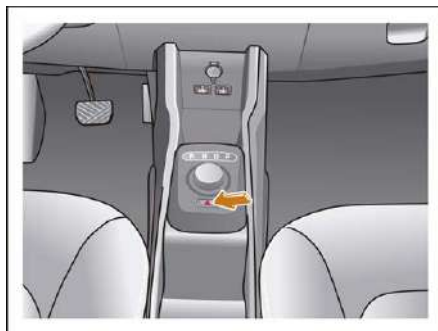

**\*En modelos con cambio de PERILLA**



Cuando el vehículo sufre una avería o un accidente de tráfico durante la conducción y es necesario reducir la velocidad o detenerse, se utiliza la luz de emergencia (baliza). Cuando se presiona el interruptor de la luz de advertencia de peligro, todas las señales de giro parpadean. Presione nuevamente el interruptor de la luz de advertencia de peligro y se apagarán todas las señales de giro.

En caso de las siguientes situaciones, se debe encender la luz de advertencia de peligro:

1. El vehículo se averió debido a un mal funcionamiento.
2. Atasco, cuando el coche se encuentra al final del tráfico.
3. En caso de cualquier tipo de emergencia.
4. Al remolcar otro vehículo.

## HERRAMIENTAS A BORDO

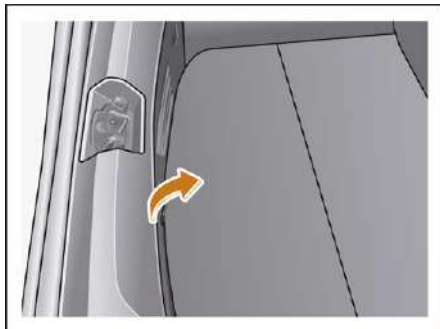

La caja de herramientas de a bordo se encuentra debajo de la partición del maletero.

Para poder sacar las herramientas de a bordo, primero se debe levantar la partición del maletero.

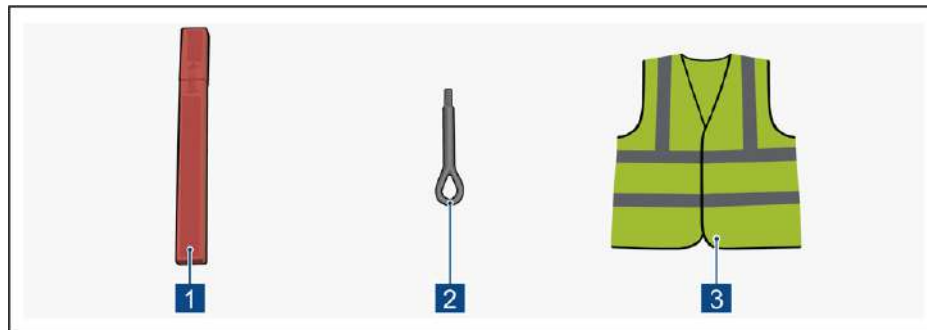

### Las herramientas a bordo incluyen:

- 1 Señal de advertencia triangular
- 2 Gancho de remolque
- 3 Chaleco reflectante

### Señal de advertencia triangular

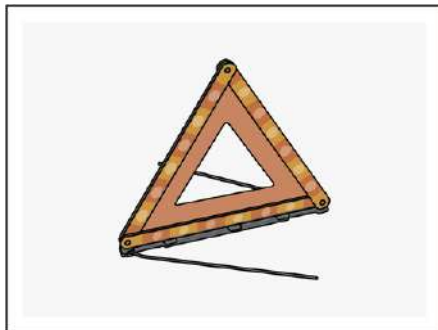

Cuando el vehículo no puede moverse debido a una falla en el proceso de conducción, puede abrir el marco de soporte del tablero de advertencia triangular, levantarlo o colocarlo plano en la posición apropiada detrás del vehículo (la posición dependerá de las condiciones de la calle/carretera) y así podrá advertir a los vehículos en la misma dirección para que presten atención y evitarlo.

#### ! NOTA

- ◆ Utilice de forma correcta el panel de advertencia triangular (baliza) de acuerdo con las leyes y normativas nacionales correspondientes.
  - ◆ Si tiene que colocar señales de advertencia triangulares, deberán estar a 50 metros de distancia en dirección a los vehículos entrantes en las calles generales.
  - ◆ En carretera, se debe colocar a 150 metros detrás del coche.
- Cuando un vehículo se avería por la noche, es especialmente importante colocar señales de advertencia para prevenir a otros conductores.

### Chaleco reflectivo

El chaleco reflectante es un importante equipo de protección y de seguridad para las personas.

Si necesita bajarse del vehículo temporalmente en caso de emergencia o falla del vehículo durante la conducción, póngase un chaleco reflectante antes de bajar, especialmente si es de noche o en condiciones climáticas especiales.

#### ! NOTA

Mantenga el chaleco reflectivo siempre dentro del coche y cerca suyo. Si el chaleco está dañado o manchado (lo que afectará el efecto reflectante), se recomienda reemplazarlo por uno nuevo a tiempo.

## EL VEHÍCULO NO PUEDE ARRANCAR

◆ Si se siguen los pasos de arranque correctos del vehículo, pero el vehículo aún no arranca, considere las siguientes razones:

- Los conectores positivo y negativo de la batería están sueltos.
- La batería está agotada.
- El motor está fallando.

◆ Si no hay salida de energía durante la conducción, asegúrese de seguir los siguientes procedimientos:

1. Reduzca la velocidad del vehículo, siga conduciendo en línea recta y con cuidado fuera de la carretera hacia un lugar seguro.
2. Encienda las luces de advertencia de peligro.
3. Verifique si el refrigerante está dentro del rango normal y luego intente reiniciar el vehículo.

Si es necesario, comuníquese con el servicio autorizado de JMEV.

## VEHÍCULO ATRAPADO

Si el vehículo queda atascado en la arena, el barro o la nieve, tendrá que hacer lo siguiente:

1. Estacione el vehículo y apague el interruptor de encendido.
2. Retire el barro, la nieve o la arena atrapada alrededor de los neumáticos.
3. Coloque bloques de madera, piedras u otros materiales para ayudar a mejorar la fricción de los neumáticos.
4. Reinicie el vehículo, luego acelere con cuidado y sáquelo de la trampa.

### ⚠ ADVERTENCIA

- ◆ Si el vehículo puede sacarse del hoyo empujándolo hacia adelante y hacia atrás, asegúrese de chequear la situación alrededor del vehículo.
- ◆ Después de empujar varias veces, si el vehículo aún no puede salir del foso, es necesario un rescate, por lo que deberá solicitar un remolque.

## TRACCIÓN DEL AUTOMÓVIL

El mejor método de remolque es el de plataforma. Si las ruedas y los ejes del vehículo están en buenas condiciones, también puede utilizar un remolque elevador de ruedas para remolcar desde la parte delantera del vehículo.

Si es necesario remolcar el vehículo, debe hacerlo con centros de servicio autorizados o empresas de remolque de JMEV.

### ⚠ NOTA

- ◆ Cualquier remolque debe cumplir con las regulaciones nacionales y locales, y todo remolque debe utilizar un sistema de cadena de seguridad.
- ◆ Al remolcar un automóvil, tanto el vehículo remolcador como el vehículo remolcado deben encender sus luces de advertencia de peligro y la luz de posición.

**MODO DE TRACCIÓN:**

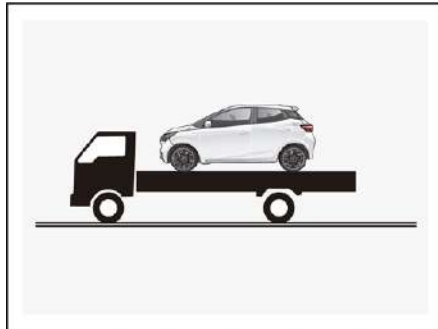

**Remolque de plataforma**

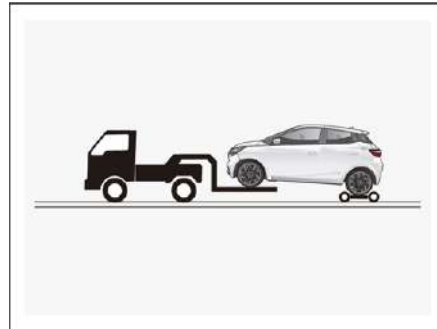

**Remolque elevador de ruedas**

Al remolcar desde la parte delantera del vehículo con un remolque con elevador de ruedas, se recomienda utilizar un carro de remolque debajo de las ruedas traseras.

Si no se utiliza el carro de tracción, se debe soltar el freno de mano.

**GANCHO DE REMOLQUE**

Cuando un vehículo se avería o sufre un accidente, puede ser remolcado por los puntos de remolque delanteros o traseros del vehículo, pero no puede utilizar los ganchos para remolcar otros vehículos.

Se deben instalar ganchos de remolque en los puntos de remolque delanteros y traseros antes de poder conectar los cables o cadenas del remolque.

**Posición del gancho delantero**

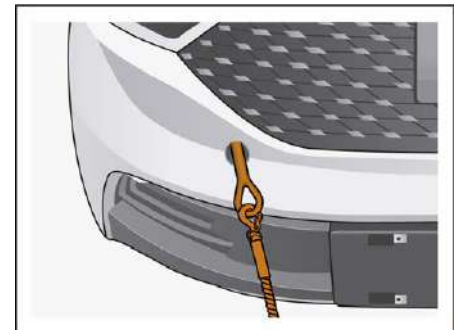

## GANCHO DE REMOLQUE

### Posición del gancho trasero

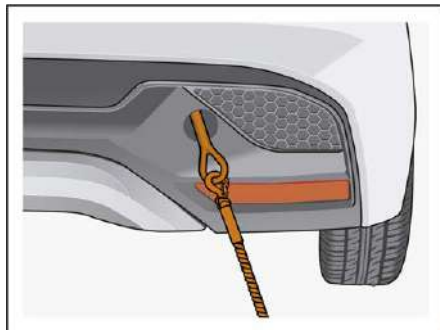

### Tracción de emergencia

Sólo cuando las ruedas, el sistema de transmisión, eje, volante, freno y fuente de alimentación de 12V estén en buen estado se podrá utilizar la tracción de emergencia.

Al remolcar de esta forma, se prohíbe apagar los vehículos, lo que dificultará la rotación del volante.

Se adoptan los siguientes métodos de operación:

1. Encienda el vehículo, también la luz de advertencia de peligro y la luz de posición.
2. Coloque la palanca de cambios en la posición neutral **N** y suelte el freno de mano.

### ⚠ NOTA

El método de Tracción de emergencia, sólo es adecuado para tracción temporal con baja velocidad y corta distancia sobre pavimento duro.

### Instalar el gancho de remolque

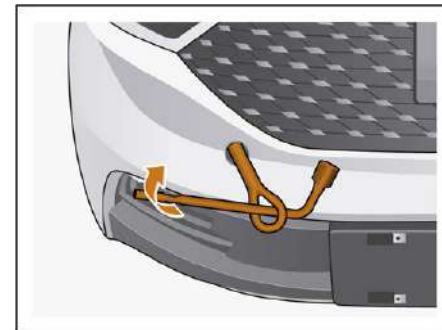

1. Abra la cubierta decorativa del gancho del remolque, ubicada en la parte delantera inferior del automóvil.
2. Inserte el gancho de remolque en el orificio, gírelo en el sentido de las agujas del reloj y apriételo ligeramente.
3. Luego apriete el gancho de remolque con una llave para tuercas de rueda.

### ⚠ ADVERTENCIA

Cuando el gancho del remolque esté instalado se debe apretar. Si queda suelto, puede causar lesiones personales o daños al vehículo durante el remolque.

## NEUMÁTICOS

### Explosión de neumáticos

Cuando el vehículo tenga una llanta pinchada durante la conducción, deberá detenerse inmediatamente de acuerdo con las siguientes advertencias.

Una vez haya estacionado, reemplace la/s llantas según sea necesario.

#### ADVERTENCIA

- ◆ Cuando se dé cuenta de que se ha pinchado una rueda mientras usted conduce, debe sujetar firmemente el volante con ambas manos, hacer todo lo posible para controlar que el volante no gire por sí solo y dejar que el vehículo avance recto en la dirección original.
- ◆ No pise bruscamente el pedal del freno, ya que el vehículo podría perder su centro de gravedad, perder el control o volcar.
- ◆ Pise suavemente el pedal del freno, reduzca la velocidad y estacione el vehículo al costado de la carretera.
- ◆ Encienda las luces de emergencia a tiempo y coloque señales de advertencia triangulares entre 50 y 150 m detrás del automóvil para alertar a los demás.

### Medidas de prevención de explosiones

- ◆ Revise los neumáticos con frecuencia para eliminar el problema oculto de la explosión del neumático.
- ◆ Las piedras o cuerpos extraños de las ranuras de la banda de rodadura suelen eliminarse para evitar la deformación de la corona del neumático. Revise el flanco del neumático en busca de rayones, puñaladas o desgaste excesivo.
- ◆ Todos los neumáticos deben utilizarse dentro de su vida útil.

Los neumáticos que hayan superado su vida útil o estén muy desgastados deben sustituirse a tiempo.

## NEUMÁTICOS

### Reemplazar llantas



1. Estacione el vehículo, apague el suministro eléctrico y coloque el tope delante de la rueda delantera y detrás de la rueda trasera contra el neumático.

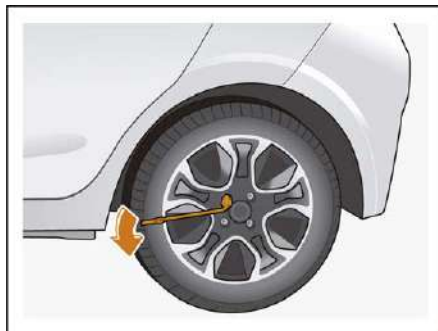

2. Utilice una llave para tuerca de rueda para aflojar las tuerca solamente con una o dos vueltas, girándola en sentido antihorario.

### ADVERTENCIA

- ◆ Al desmontar, la llave para tuerca de rueda debe instalarse en su lugar para evitar daños a las tuerca o lesiones personales causadas por el deslizamiento.
- ◆ Cuando la rueda no esté levantada, no retire la tuerca, simplemente aflójela para evitar que el neumático patine y cause lesiones personales o daños al vehículo.

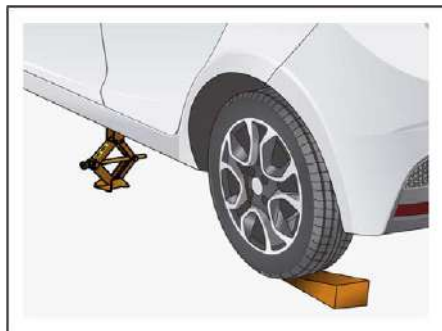

3. Coloque el gato en el borde inferior del vehículo. Al mismo tiempo, asegúrese de que el gato esté colocado sobre un terreno plano y sólido.

**⚠ ADVERTENCIA**

Antes de comenzar a levantar el vehículo, asegúrese de que el cabezal del gato esté en la posición correcta.

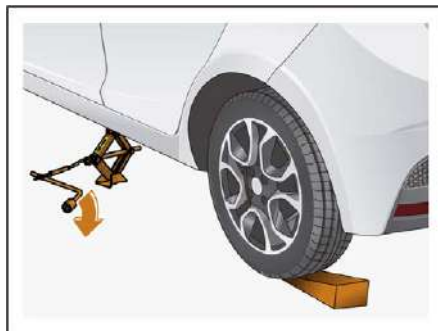

4. Inserte la manivela en el gato y gírela en sentido de las agujas del reloj para que empiece a elevarse. Asegúrese de que la ranura del gato quede pegada en el borde debajo del auto y levante el automóvil de modo que los neumáticos queden ligeramente separados del suelo.

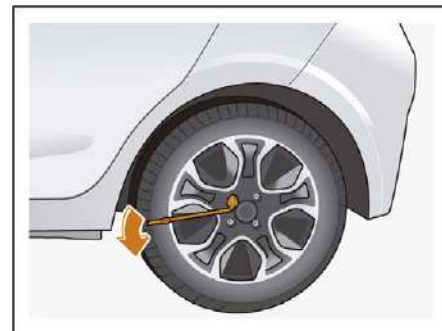

5. Retire todas las tuercas de las ruedas y luego el neumático defectuoso.

6. Antes de instalar las ruedas, se deben utilizar trapos limpios para eliminar el óxido o la suciedad de las ruedas, los pernos y las superficies de instalación.

**⚠ Está prohibido meterse debajo del coche apoyado únicamente en el gato.**



(CONT.)

### Reemplazar llantas

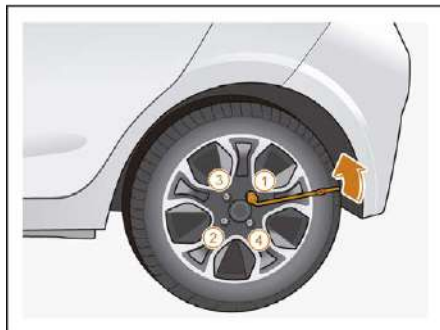

7. Al reinstalar la tuerca de la rueda, primero enrosquela con la mano tanto como le sea posible, luego empuje el neumático desde todas las direcciones y apriételo nuevamente.

Después de bajar el vehículo, utilice una llave de ruedas para apretar las tuerca en orden diagonal.

### ⚠ ADVERTENCIA

◆ Al bajar el vehículo, asegúrese de que las personas alrededor o incluso usted, no resulten heridos.

◆ Después de reemplazar la rueda, se debe utilizar la llave para tuerca de rueda para apretar la tuerca de la rueda al par especificado.

### Inspección después del reemplazo

- ◆ Verifique la presión de los neumáticos después de su reemplazo y ajústela al valor especificado según sea necesario. Si el valor de presión de aire es inferior al valor especificado, conduzca lentamente el auto hasta una estación de servicio cercana para inflarlo, de modo que la presión de aire alcance el valor de presión correcto.
- ◆ Instale la tapa de la válvula, de lo contrario puede provocar fugas de aire y provocar accidentes.
- ◆ Coloque correctamente las herramientas de señalización y de advertencia de neumático pinchado, como las señales triangulares y balizas del vehículo.

## INCENDIOS

### Plan de tratamiento de emergencias

Si el vehículo se incendia, deténgase enseguida y, según la situación real, opere el vehículo de acuerdo con los siguientes métodos:

1. Gire el interruptor de encendido del vehículo a la posición OFF y desconecte el cable negativo de la batería de 12V en el compartimiento delantero si las condiciones lo permiten.
2. Busque un extintor de polvo seco, ya que está prohibido apagar el fuego con objetos conductores como agua.
3. Si el vehículo está en llamas y el fuego es pequeño y lento, utilice el extintor de polvo seco para apagar el fuego y solicite ayuda de inmediato.
4. Si el incendio es grande y ve que se expande rápidamente, aléjese inmediatamente del vehículo y espere el rescate.

### ⚠ ADVERTENCIA

Una vez que el incendio sea demasiado grande para controlarlo, la batería puede explotar, por lo que abandone la escena de inmediato y llame a la policía.

## ALTO VOLTAJE

### Componente de alto voltaje

- ◆ Bajo ningún caso toque directamente el cable naranja en la sala de máquinas. En caso de fuga, mantenga inmediatamente una distancia segura de al menos más de 1 m de la parte con fuga y profesionales de mantenimiento se encargarán de ello.
- ◆ En clima lluvioso y con tormentas eléctricas, trate de evitar el contacto con los componentes del sistema de alto voltaje del automóvil (hay pegatinas y cables naranjas en los componentes) para garantizar su seguridad personal.
- ◆ Ningún personal de mantenimiento no profesional puede abrir o reparar el equipo de alto voltaje del automóvil sin permiso para evitar accidentes como descargas eléctricas.
- ◆ Debe de implementar las normas sobre conducción para garantizar la seguridad de personas y equipos. Ante cualquier problema, deberá ser atendido por el personal profesional de mantenimiento.

## FUSIBLES

### Reemplazar fusibles

El fusible es el disyuntor del circuito de protección, que protege el equipo eléctrico del vehículo, evitando una sobrecarga en el circuito eléctrico.

Cuando un dispositivo eléctrico protegido por un fusible deja de funcionar, puede deberse a un fusible fundido. Si fuera el caso, reemplácelo con un fusible de la misma especificación o de un grado ligeramente inferior.

#### ⚠ NOTA

- ◆ Antes de revisar o reemplazar el fusible, asegúrese de que el interruptor de encendido esté apagado.
- ◆ Si el fusible reemplazado se daña inmediatamente, diríjase enseguida al servicio autorizado de JMEV.
- ◆ No utilice láminas de metal, clips, etc. en lugar de fusibles.

## CAJA DE DISTRIBUCIÓN FRONTAL

### Caja del compartimiento frontal

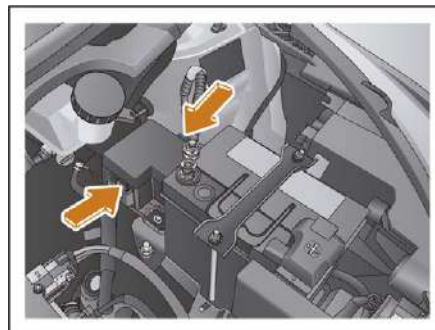

Abra la cubierta del compartimiento frontal, presione la hebilla de la caja de distribución de energía y retire la placa de la cubierta para que se pueda verificar y reemplazar el fusible, tal como se muestra en la imagen.

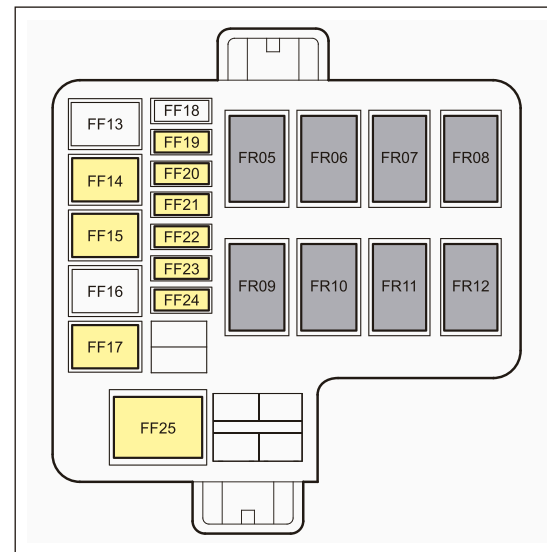

**CAJA DE DISTRIBUCIÓN FRONTAL**

**Descripción del relé**

Código	Nombre
FR05	Luz de freno
FR06	Ventilador alta velocidad
FR07	Ventilador baja velocidad
FR08	Limpiaparabrisas
FR09	Bomba agua refrigeración
FR10	Luz de carretera
FR11	Luz de cruce
FR12	Velocidad del limpiaparabrisas

Código	Corriente Nominal	Nombre
FF13	—	Sin usar
FF14	60A	WCBS
FF15	40A	WCBS
FF16	—	Sin usar
FF17	30A	Vent. Condensa.
FF18	—	Sin usar
FF19	10A	Vent. Condensa.
FF20	15A	Limpiaparabrisas delantero
FF21	15A	Luz baja / luz alta
FF22	5A	Fusible de relé
FF23	10A	Bomba agua refrigeración
FF24	10A	MCU / BMS / 3-en-1 / EVCC
FF25	60A	Fuente de alimentación ppal.



## CAJA DE DISTRIBUCIÓN DE BATERÍA

### Descripción de fusibles

Código	Corriente Nominal	Nombre
FF01	60A	Caja de distribución de batería
FF02	125A	Fuente alimentación de cabina
FF03	80A	Fuente alimentación compartimiento frontal
FF04	125A	Fuente de alimentación 3-en-1

## CAJA DE DISTRIBUCIÓN DE CABINA

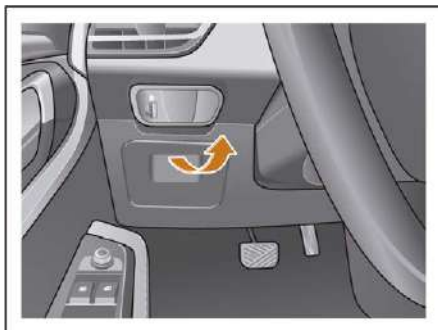

La caja de distribución de energía de la cabina está ubicada en el lado izquierdo de la columna de dirección y en el panel tapizado inferior en el lado izquierdo del panel de instrumentos.

Tire de la tapa de la caja hacia afuera para revisar o reemplazar el fusible.

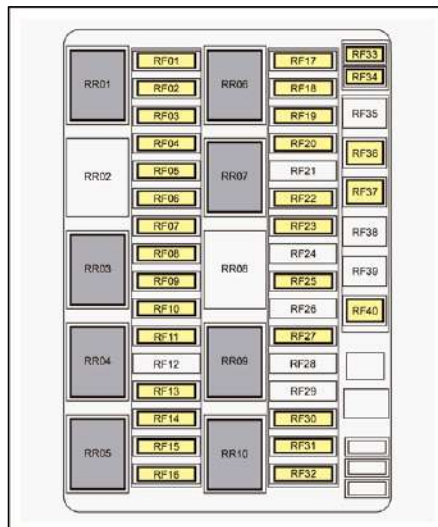

## Descripción del relé

Código	Nombre
RR01	Ventilador
RR02	Reservar
RR03	Reservar
RR04	Potencia palanca de cambios
RR05	Motor de la lavadora
RR06	Bocina
RR07	Luces pequeñas
RR08	ACC
RR09	2 IG
RR10	1 IG

## CAJA DE DISTRIBUCIÓN DE CABINA

### Descripción de los fusibles

Código	Corriente Nominal	Nombre
RF01	5A	Luz antiniebla trasera
RF02	5A	Host pantalla grande / Antena / AVM
RF03	15A	12V interfaz de potencia
RF04	5A	T-BOX
RF05	5A	Aire AC / Sensor temp. interior
RF06	5A	ACU
RF07	5A	EPS
RF08	5A	Volante multifunción
RF09	10A	Palanca de cambio / Ajuste de faros
RF10	5A	Espejo retrovisor / Puerta conductor / ESCL
RF11	5A	Lámpara de techo USB
RF12	—	Reservar
RF13	10A	Interruptor / Motor de lavado
RF14	5A	VSP / Limpiaparabrisas / relé alta-baja velocidad
RF15	5A	VCU
RF16	5A	MCU / ABS / PDU / BMS
RF17	25A	BCM
RF18	10A	Bocina
RF19	5A	OBD
RF20	—	Sin usar

Código	Corriente Nominal	Nombre
RF21	—	Sin usar
RF22	15A	Fuente alimentac. auxiliar elevallunas
RF23	30A	Soplador
RF24	—	Sin usar
RF25	10A	Lámpara chica, de techo y de equipaje
RF26	—	Sin usar
RF27	—	Sin usar
RF28	—	Sin usar
RF29	5A	EPB interruptor
RF30	7,5A	Interruptor freno / T-BOX
RF31	5A	Fuente alimentación del relé
RF32	10A	VCU / Controlador del aire acondicionado
RF33	10A	Pantalla grande
RF34	5A	AVW
RF35	—	Reservar
RF36	20A	Motor elevallunas izquierdos delantero y trasero
RF37	20A	Motor elevallunas derechos delantero y trasero
RF38	—	Reservar
RF39	—	Reservar
RF40	40A	IG1 / IG2

## TAMAÑO DEL VEHÍCULO

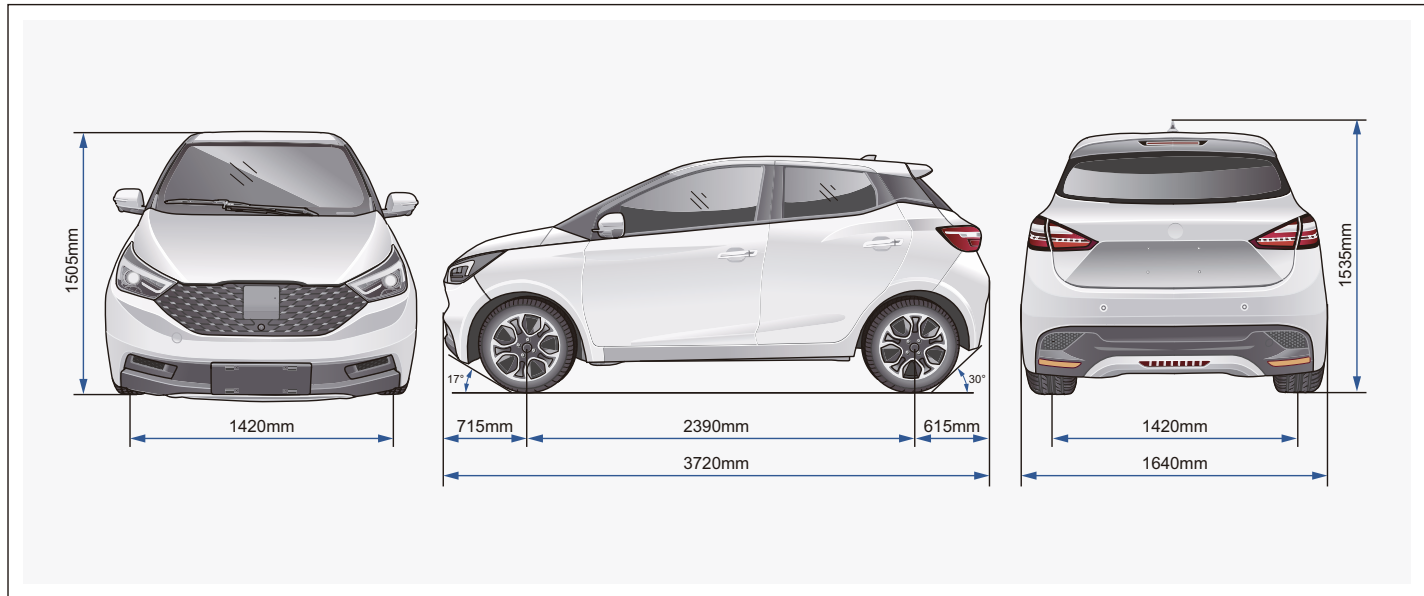

## CÓDIGO DE IDENTIFICACIÓN DEL VEHÍCULO

### Código VIN

El código de identificación del vehículo (código VIN) es la marca de identificación legal del vehículo. El diagrama de ubicación del código VIN se muestra a continuación (**NOTA:** excepto que el código VIN en la viga de montaje del asiento del copiloto está grabado, los otros ocho códigos VIN están pegados).

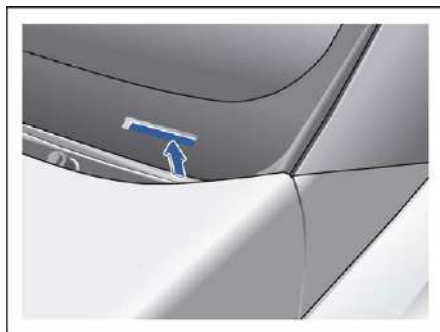

1. Lado inferior izquierdo del parabrisas.

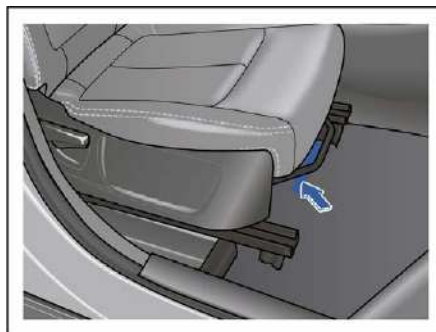

2. Viga de instalación del asiento del acompañante.

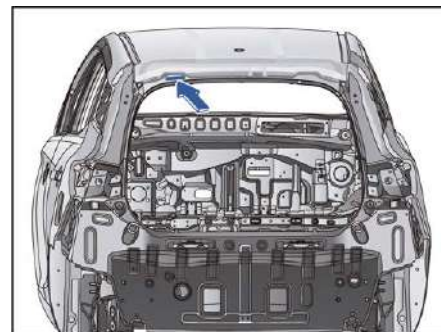

3. Conjunto del panel interior del portón trasero (sobre el lado izquierdo).



## CÓDIGO DE IDENTIFICACIÓN DEL VEHÍCULO

### Código VIN

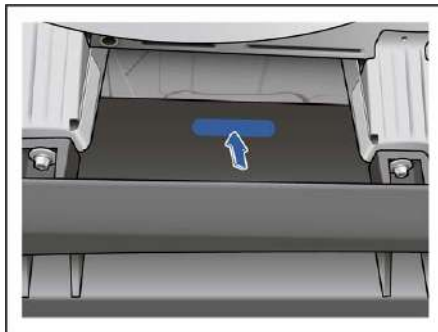

4. Extremo trasero de la caja del paquete de baterías.

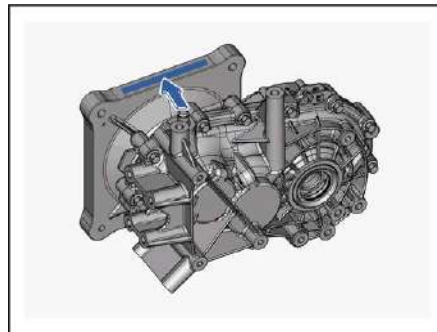

5. \*En la carcasa del reductor.

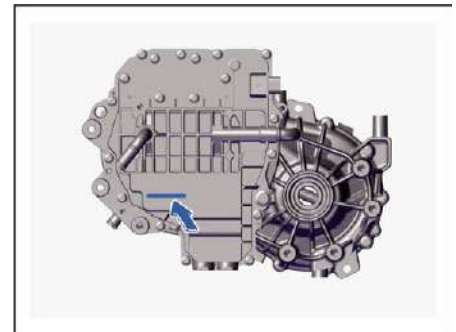

## CÓDIGO DE IDENTIFICACIÓN DEL VEHÍCULO

### Código VIN

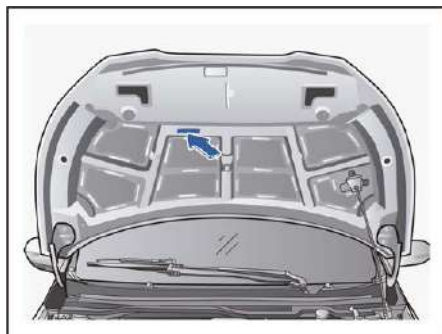

6. Dentro de la escotilla delantera.

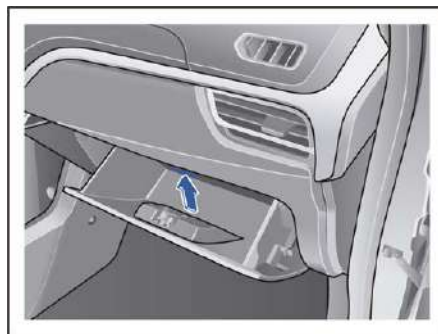

7. Dentro de la Guanterera.

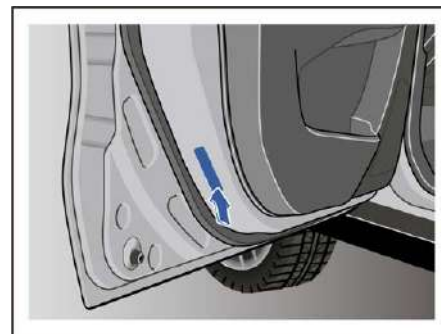

8. En el interior del panel de la puerta del conductor.



## CÓDIGO DE IDENTIFICACIÓN DEL VEHÍCULO

### Código VIN



9. Deslizamiento del asiento del conductor (del lado derecho).

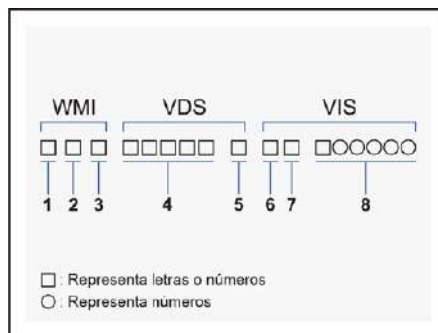

El código de identificación del vehículo (**VIN**) consta de tres partes: el código de identificación del fabricante (WMI), la parte de descripción del vehículo (VDS) y la parte de indicación del vehículo (VIS), con un total de 17 caracteres.

### Composición y contenido del código de identificación del vehículo.

1. Zona geográfica
2. País
3. Planta de fabricación
4. Código de características del vehículo
5. Punto de control
6. Año
7. Planta de ensamblaje
8. Número de secuencia de producción

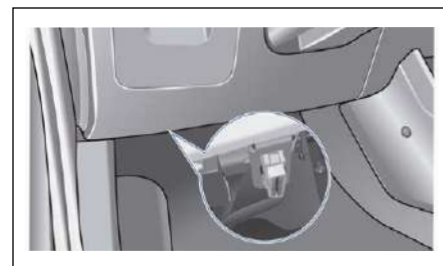

## CÓDIGO VIN

### Leer el código VIN

La interfaz de diagnóstico para leer el de identificación del vehículo, está ubicada en el área debajo de la rodillera (del lado izquierdo del pedal del freno), como se muestra a continuación.

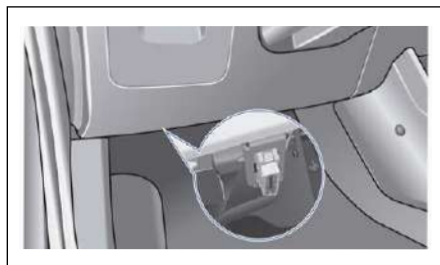

El código de identificación del vehículo se puede leer desde el controlador del vehículo (VCU) utilizando el instrumento de diagnóstico especial para vehículos eléctricos de JMEV, que se encuentra conectado a la interfaz de diagnóstico.

## MODELO DEL MOTOR

### Leer el número de modelo del motor

Para leer el número de modelo del motor de accionamiento (refrigerado por líquido), preste atención a las figuras a continuación y fijese en donde indican las flechas para encontrar grabado el número de motor.

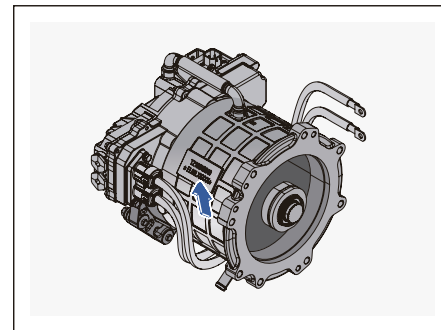
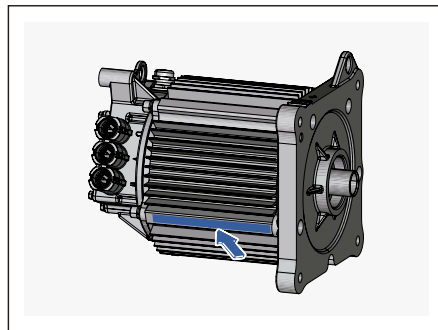

### IDENTIFICACIÓN DEL VEHÍCULO

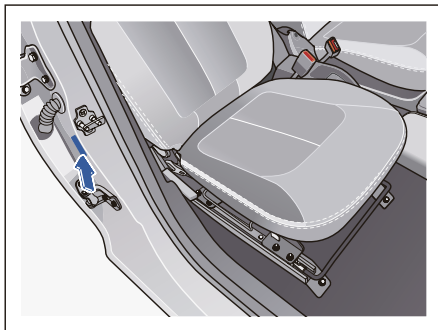

La placa de identificación de todo el vehículo está ubicada fuera del pilar B derecho del vehículo, como se muestra en la figura anterior.

La placa contiene información relevante acerca de su vehículo (marca, modelo de vehículo, año de fabricación, código de identificación del vehículo, modelo de motor, parámetros de potencia de la batería, masa total máxima permitida, número de pasajeros, etc.).

### VENTANA DE MICROONDAS

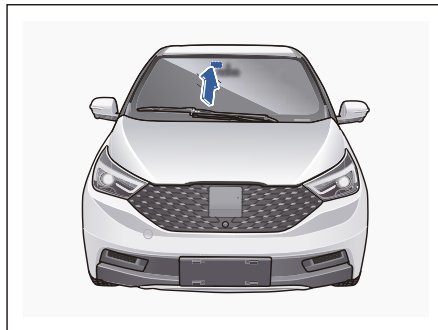

La posición de instalación del parabrisas como logotipo electrónico del automóvil, es decir, la ventana de microondas.

La ventana de microondas está ubicada en el lado derecho de la parte posterior del espejo retrovisor.

La distancia entre el borde superior y el borde superior del parabrisas, debe ser mayor o igual a 4 cm, y la distancia entre el borde izquierdo y el eje central perpendicular al parabrisas debe ser menor o igual 10 cm.

## ETIQUETAS DE ADVERTENCIA

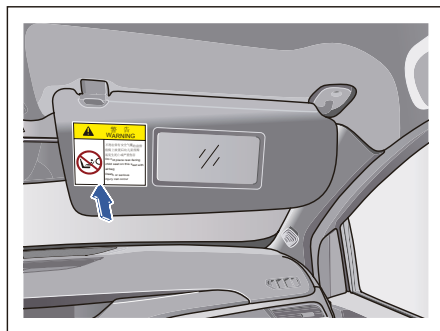

### Advertencia de Airbags

La etiqueta de advertencia del airbag se encuentra en el lado opuesto del parasol del lado del acompañante.

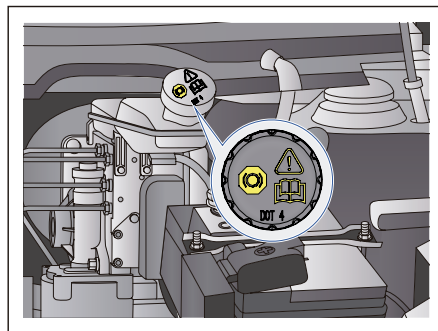

### Advertencia de Líquido de frenos

La etiqueta de advertencia del líquido de frenos está ubicada en la tapa del recipiente del líquido de frenos.

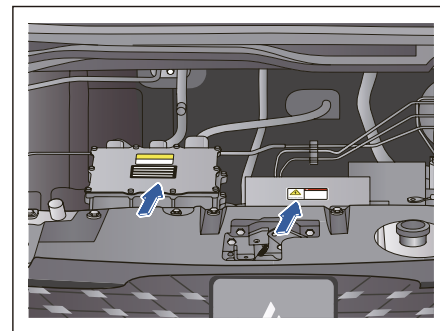

### Advertencias de Alto voltaje

Las etiquetas se ubican en componentes de alto voltaje, como cajas de control de alto voltaje y controladores 3-en-1.

## ETIQUETAS DE ADVERTENCIA



### 汽车能源消耗量标识

AUTOMOBILE ENERGY CONSUMPTION LABEL

Manufacturing enterprise : \_\_\_\_\_

Model of car : \_\_\_\_\_ Energy type : \_\_\_\_\_

Complete vehicle kerb mass: kg      Driving motor peak power: kW

Maximum design total mass: kg

Other information : \_\_\_\_\_

Electricity consumption under comprehensive working conditions: kWh/100 km



---

Electric energy equivalent fuel consumption: L/100 km



Distance per charge: km

The power consumption and driving range data used in this label are determined according to GB/T19596-2004 "Electric vehicle energy consumption rate and driving range test method".  
Electric energy consumption and fuel consumption are converted according to the method of equivalent caloric value, and 1kWh electric energy consumption is about 0.1131L gasoline fuel consumption.  
Due to the influence of driving habits, road conditions, climatic conditions and other factors, the actual power consumption and driving range may be different from the power consumption in this sign.  
To avoid the sign affecting the view, remove the sign after purchasing the vehicle.

Record-keeping number : \_\_\_\_\_ Commissioning date : Year Month Day

### Identificación del consumo de energía (sólo para vehículos de China)

La señal de consumo de energía del automóvil se encuentra en la esquina superior derecha del parabrisas.

La identificación del consumo de energía incluye información como fabricante, modelo de vehículo, tipo de energía, parámetros de calidad del vehículo, consumo de electricidad, etc.

## PRINCIPALES PARÁMETROS DE TAMAÑO DEL VEHÍCULO

		JX7001ESNBEV	JX7001ESPBEV	JX7001EZBBEV
Dimensión General (mm)	Largo	3720		
	Ancho	1640		
	Altura (sin carga)	1535 (con antena)		1505 (sin antena)
Distancia entre ejes (mm)		2390		
Suspensión delantera (mm)		715		
Suspensión trasera (mm)		615		
Pista de ruedas (mm)	Delantera	1420		
	Trasera	1420		

**CALIDAD DEL VEHÍCULO Y OTROS PARÁMETROS DE DISEÑO**

		JX7001ESNBEV	JX7001ESPBEV	JX7001EZBBEV
Masa total (kg)		1320	1330	1320
Distribución de carga completa por eje (kg)	Eje delantero	690	690	690
	Eje trasero	630	640	640
Masa en vacío (kg)		1020	1030	1105 <small>(incluye al conductor ppal.)</small>
Distribución de eje sin carga (kg)	Eje delantero	585	585	630
	Eje trasero	435	445	475
Capacidad (personas)		4		
Ángulo de aproximación (°)		17		
Fuera de ángulo (°)		30		
Distancia mínima al suelo (mm)		≥110		
Diámetro mínimo de giro (m)		10		
Velocidad máxima (km/h)		100	110	102
Capacidad máxima de ascenso (%)		≥28	≥30	
Distancia mínima al suelo (mm)		330 (CLTC)		330 (WLTC)
Tasa de consumo de energía -x100 km en condiciones de trabajo (kW • 100km/h)-		10.7	-	12.8

## PARÁMETROS TÉCNICOS DEL MOTOR IMPULSOR

	JX7001ESNBEV	JX7001ESPBEV	JX7001EZBBEV
Modelo del motor	TZ160XJE6	TZ180XS250	
Tipo de motor	Motor síncrono de imanes permanentes		
Potencia nominal (kW)	15	26	
Velocidad nominal (rpm)	3581	26	
Par nominal (N.m)	1320	8300	
Potencia máxima (kW)	40	50	
Velocidad máxima (rpm)	9500	14000	
Par máximo (N.m)	110	125	
Modo de enfriamiento	Refrig. por aire natural	Refrigerado por agua	
Grados de protección	IP67		

**PARÁMETROS TÉCNICOS DE LA BATERÍA DE ENERGÍA**

	JX7001ESNBEV	JX7001ESPBEV	JX7001EZBBEV
Tipo de batería	Batería ternaria de iones de litio		
Capacidad nominal del paquete de baterías (Ah)	107		
Tensión nominal del paquete de baterías (V)	291.2		
Peso (kg)	208		
Rango de voltaje de funcionamiento (V)	220-344		
Potencia máxima (kW)	50		
Clase de protección	IP67		

## PARÁMETROS TÉCNICOS DEL CARGADOR

	JX7001ESNBEV	JX7001ESPBEV	JX7001EZBBEV
Tipo de cargador	Cargadores de vehículos refrigerados por líquido / Cargadores de a bordo refrigerados por aire	Cargador a bordo refrigerado por aire	
Potencia de salida (kW)	3.3		
Potencia máxima (kW)	3.3		
Corriente de entrada (A)	16		
Corriente de carga máxima (A)	10		
Peso (kg)	12		
Eficiencia (%)	93		

**PARÁMETROS TÉCNICOS DEL SISTEMA DE FRENADO**

		JX7001ESNBEV	JX7001ESPBEV	JX7001EZBBEV
Tipo de freno de servicio		Doble circuito, funcionamiento hidráulico, asistido por vacío con ABS+EBD	Frenos electrohidráulicos asistidos	
Tipo de freno de estacionamiento		Estacionamiento mecánico	Estacionamiento electrónico	
Recorrido libre del pedal de freno (mm)		8~17	6~12	
FRENO DELANTERO	Tipo	Tipo de disco		
	Espesor inicial disco de freno (mm)	20		
	Espesor de chatarra disco de freno (mm)	18		
	Espesor inicial pastilla de freno (mm)	10		
	Espesor de chatarra placa fricción del freno (mm)	2		
FRENO TRASERO	Tipo	de tambor		de disco
	Grosor inicial del disco de freno / diámetro inicial del tambor de freno (mm)	200		10
	Grosor de la chatarra del disco de freno / diámetro de la chatarra del tambor de freno (mm)	202		8
	Espesor inicial pastilla de freno (mm)	4,5	10	
	Espesor de chatarra placa fricción del freno (mm)	2	2	

## RUEDAS Y NEUMÁTICOS

		JX7001ESNBEV	JX7001ESPBEV	JX7001EZBBEV
Tamaño de neumáticos		165/65 R15		
Presión de los neumáticos	Sin carga (kPa)	210		
	Carga completa (kPa)	230		
Cantidad residual máxima de equilibrio dinámico de las ruedas (g)		Un lado $\leq 10$ / ambos lados $\leq 15$		

**PARÁMETROS DE ALINEACIÓN DE RUEDAS**

		JX7001ESNBEV	JX7001ESPBEV	JX7001EZBBEV
Alineación de las ruedas delanteras	Ángulo de inclinación de la rueda (°)	-0°47' ± 45'		
	Ángulo inclinación pasador principal (°)	9°33 ± 30'		
	Ángulo avance pasador principal (°)	2°47 ± 45'		
	Pie (mm)	1.1 ± 2		
Posicionamiento de rueda trasera	Ángulo de inclinación de la rueda (°)	-0°56' ± 30'		
	Pie (mm)	3.6 ± 2.2		
Ángulo máximo de dirección de la rueda delantera	Rueda interior (°)	38.9°		
	Rueda exterior (°)	32.5°		
Cantidad de deslizamiento lateral (m/km)		≤5		

## OTROS PARÁMETROS TÉCNICOS DE MONTAJE PRINCIPALES

		JX7001ESNBEV	JX7001ESPBEV	JX7001EZBBEV
Reductor	Tipo	Diferencial de engranaje reductor principal de un solo engranaje		
	Modelo	1909A0330001	----	
	Radio de desaceleración de velocidad	9.98	10.895	
Sistema de suspensión	Tipo delantera	McPherson suspensión independiente		
	Tipo trasera	Semiindependiente con barra de torsión		
Tipo de conducción		Motor delantero, 4x2, tracción delantera		
Sistema de dirección		Engranaje de piñón y cremallera, dirección asistida eléctrica		

**ACEITE Y CAPACIDAD RECOMENDADOS**

		JX7001ESNBEV	JX7001ESPBEV	JX7001EZBBEV
Aceite para engranaje del reductor	Especificaciones	75W-90 GL-4	Castrol BOT 378M	
	Capacidad (L)	0.3 ± 0.05	0.65 ± 0.05	
Líquido de frenos	Especificaciones	DOT4		
	Capacidad (L)	0.55 ± 0.02	0.8 ± 0.05	
*Refrigerante	Especificaciones	*94-1	94-1	
	Capacidad (L)	*2.15 ± 0.15	3.05 ± 0.15	
Refrigerante	Especificaciones	R134a		R134yf
	Capacidad (L)	470 ± 20		
Solución de limpieza	Especificaciones	ZT-30		
	Capacidad (L)	1.8 ± 0.2		

## PARÁMETROS DE LA BOMBILLA

Lámparas y linternas		Tipo / Especific.	Cant.	Lámparas y linternas	Tipo / Especificación	Cant.
Lámpara combinada delantera	Lámpara de luz baja	H7 / 55W	2	Luces de freno altas	LED / 4.5W	1
	Lámpara de luz alta	H7 / 55W	2	Luz del logotipo de parrilla delantera	LED	2
	Lámpara de posición	LED / 4.8W	2	Tira de luces LED de la parrilla delantera	LED	16
	Luz de giro	LED / 5.1W	2	Lámpara de señal de giro lateral	LED, 3W	2
Lámpara combinada delantera	Lámpara de posición extremo activo	LED / 2.1W	2	Lámpara de matrícula	W5W	2
	Lámpara de posición extremo fijo	LED / 0.6W	2	Luz antiniebla trasera	LED / 2.9W	1
	Luz de giro extremo fijo	LED / 2.4W	2	Lámpara de techo frontal	Halógena / 10W	1
	Lámpara de freno	LED / 5.9W	2	Lámpara de equipaje	Halógena / 10W	1
	Lámpara de marcha atrás	LED / 2.3W	2			

**GLOSARIO DE ABREVIATURAS**

ABS	Sistema frenos antibloqueo	FCW	Advertencia colisión frontal	PDU	Unidad de distribución de energía
AVM	Monitor vista circundante	HUD	Pantalla frontal	PTC	Coeficiente de temperatura positivo
A/C	Aire acondicionado	ISOFIX	Organización Internacional de Normalización FIX	SOC	Estado de carga
AUTO	Automático	LATCH	Organización Internacional de Normalización FIX	T-BOX	Procesador de información remota
AIRBAG	Airbag	MAX	Máximo	USB	Puerto USB
BCM	Módulo control carrocería	MIN	Mínimo	VIN	Código de identificación del vehículo
BSD	Radar principal de detección de zona ciega	MCU	Controlador de motor	VDS	Sección de descripción del vehículo
BMS	Sistema de gestión de batería	MODE	Modo	VIS	Parte de indicación del vehículo
EBD	Distribución eléctrica de la fuerza de frenado	MUTE	Mudo	VCU	Controlador del vehículo
EPB	Sistema de aparcamiento electrónico	OBD	Interfaz de diagnóstico	VSP	Dispositivo de alerta de peatones
EPS	Direcc. asistida electrónica	PEPS	Sistema de entrada y arranque sin llave	WMI	Código de identificación del fabricante

